



Made in **E**
Just for **U**



DE:

Wir sind stolz darauf, dass Kundenorientierung bei Neodent S.A. nicht nur Worte oder leere Versprechen sind.

Bei allem, was wir tun - vom Design über die Produktion bis hin zum Service vor und nach dem Post-Sales-Service - liegt uns das Wohlbefinden der Menschen am Herzen, mit denen wir zu tun haben.

Wohlbefinden bedeutet für uns Lebensqualität: Durch die Entwicklung zuverlässiger Produkte, die das Berufsleben erleichtern, reduzieren wir Probleme und sparen wertvolle

Zeit in unserem Privatleben.

Wir laden Sie ein, die Erfahrung von Neodent S.A. zu machen - eine Erfahrung, die für weniger Sorgen und mehr Lächeln sorgt.

EN:

We are proud that customer centricity is not just words or empty promises here at Neodent S.A.

In everything we do - from design and production to pre- and post-sales service - we care about the well-being of the people we interact with.

Well-being for us means quality of life: by creating reliable products that make professional life easier, we reduce problems and save valuable time in our personal lives.

We invite you to the Neodent S.A. experience - an experience that ensures less worries more smiles.

FR:

Chez Neodent S.A., nous sommes fiers que l'orientation client ne soit pas un vain mot ou une promesse vide.

Dans tout ce que nous faisons - de la conception et de la production au service avant et après-vente - nous nous soucions du bien-être des personnes avec lesquelles nous interagissons.

Pour nous, le bien-être est synonyme de qualité de vie: en créant des produits fiables qui facilitent la vie professionnelle, nous réduisons les problèmes et gagnons un temps précieux dans nos vies personnelles.

Nous vous invitons à vivre l'expérience Neodent S.A. - une expérience qui garantit moins de soucis et plus de sourires.



GR



IN



FR



DE:

Neodent war in der **1989** gegründet und jetzt es hat umfangreiche Erfahrung als Hersteller von zahnärztliche Ausrüstung.

EN:

Founded in **1989**, Neodent has extensive experience as a dental equipment manufacturer.

FR:

Fondée en **1989**, Neodent a une grande expérience en tant que fabricant d'équipements dentaires.

**Our commitment
to you**

**Notre engagement
envers vous**

**Unser Engagement
gegenüber Ihnen**



DE:

Seit mehr als 30 Jahren arbeiten wir Hand in Hand mit Zahnärzte bei der Entwicklung und Herstellung von zahnmedizinischen Geräten.

EN:

For more than 30 years, we have been working hand in hand with health professionals in the development and design of dental equipment.

FR:

Depuis plus de 30 ans, nous travaillons main dans la main avec les professionnels de la santé au développement et à la conception d'équipements dentaires.

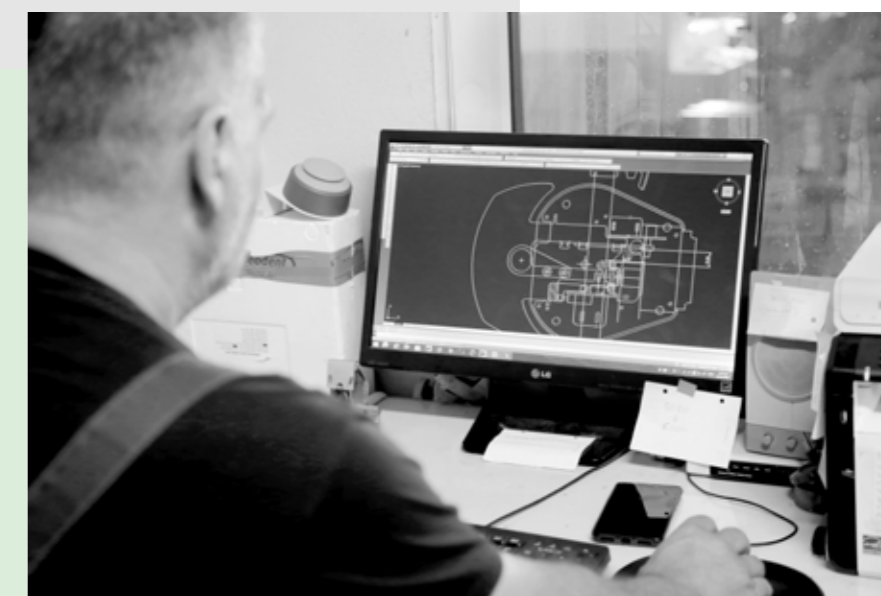

TRITON PLUS

Luxury in every detail



TRITON

Compact & Flexible



TRITON & TRITON PLUS
Dental Treatment Units
Fauteuils Dentaires
Zahnärztliche Behandlungseinheiten

Komplette zahnärztliche Behandlungseinheit einschließlich:

DE:

SPAC Italia Luxus Polster

Hohe Standards in Bezug auf Abriebfestigkeit, gute Waschbarkeit, extreme Haltbarkeit. NEUE Technologie «Soft Cushioning» bietet maximalen Komfort für den Patienten. Eine große Auswahl an Farben zur Auswahl.

Complete Dental Treatment Unit including:

EN:

SPAC Italia Luxury Upholstery

High standards in terms of abrasion, good washability, extreme durability. NEW technology Soft Cushioning provides max comfort to the patient. A wide variety of colors to choose from.

Unité de traitement dentaire complète comprenant:

FR:

Sellerie de luxe SPAC Italia

La meilleure protection contre l'abrasion, bonne lavabilité, durabilité extrême. La nouvelle technologie Soft Cushioning offre un confort maximal au patient. Une grande variété de couleurs au choix.



DE:

Die Kopfstütze hat neben der Höhenverstellung mit Sicherheitsschalter, der eine versehentliche Bewegung verhindert, eine zweite Scharnierfunktion (vorne-hinten), die ideal für die Verwendung bei Kindern ist

EN:

The Headrest apart from the height adjustment with safety switch that prevents accidental movement, has a second hinge (front-back) function ideal for use with children

FR:

Outre le réglage en hauteur avec interrupteur de sécurité qui empêche tout mouvement accidentel, l'appui-tête dispose d'une deuxième fonction d'articulation (avant-arrière), idéale pour les enfants.

DE:

Kopfstütze

Doppelt gelenkig, 180° drehbar. Höhenverstellung durch einen innovativen und sicheren Mechanismus.

EN:

Headrest

Double articulated, 180° rotatable. Height adjustment through an innovative and secure mechanism.

FR:

Têteière

Double articulation, rotation de 180°. Réglage de la hauteur par un mécanisme innovant et sécurisé.



Color Chart:
Tableau des couleurs:
Farbkarte:



14349 4003



13659G 11569



7115* 15006F



7791 7308G



Black 25048 Satin



15542* 12504*



4505 4949



3493 15540F



15502G

*metallic shades
*Tons métalliques
*Metallic-Farben

DE:

Innovation! Neue Polsterteile in nur 10 Minuten!

Triton & Triton Plus Polster Teile sind so konzipiert leicht in der Zahnarztpraxis in nur 10 Minuten auszutauschen. Sie bestellen einfach das Teil (Kopfstütze, Rückenlehne usw.) das gewechselt werden muss und ein autorisierter Dienstleister erledigt die Aufgabe zwischen einem Ihrer Terminen.

EN:

Innovation! Replacement of upholstered parts in just 10 minutes!

Triton & Triton Plus upholstered parts are made to be easily replaced in the dental practice in just 10 minutes. You just order the part (headrest, backrest etc) that needs to be changed and an authorized service provider will complete the task in between one of your appointments.

FR:

Innovation! Remplacement de sellerie en 10 minutes!

Les selleries aux Triton & Triton Plus sont conçues pour être facilement remplacées dans le cabinet dentaire en 10 minutes seulement. Il vous suffit de commander la pièce (appui-tête, dossier, etc.) qui doit être remplacée et un prestataire de services agréé se chargera de la tâche entre deux rendez-vous.

TRITON & TRITON PLUS
Details are important
Details sind wichtig
Les détails ont leur importance



DE:

Stuhl Armlehnen

NEU! Die Stuhl Armlehnen wurde auf der Grundlage der Soft-Cushioning-Technologie neu gestaltet und bietet dem Patienten ein besseres Komfortgefühl.

EN:

Chair Armrests

NEW! The chair's armrest has been redesigned based on Soft-Cushioning technology offering a greater sense of comfort for the patient.

FR:

Repose-mains

NOUVEAU! La poignée du patient a été redessinée sur la base de la technologie Soft-Cushioning, offrant un plus grand confort au patient.

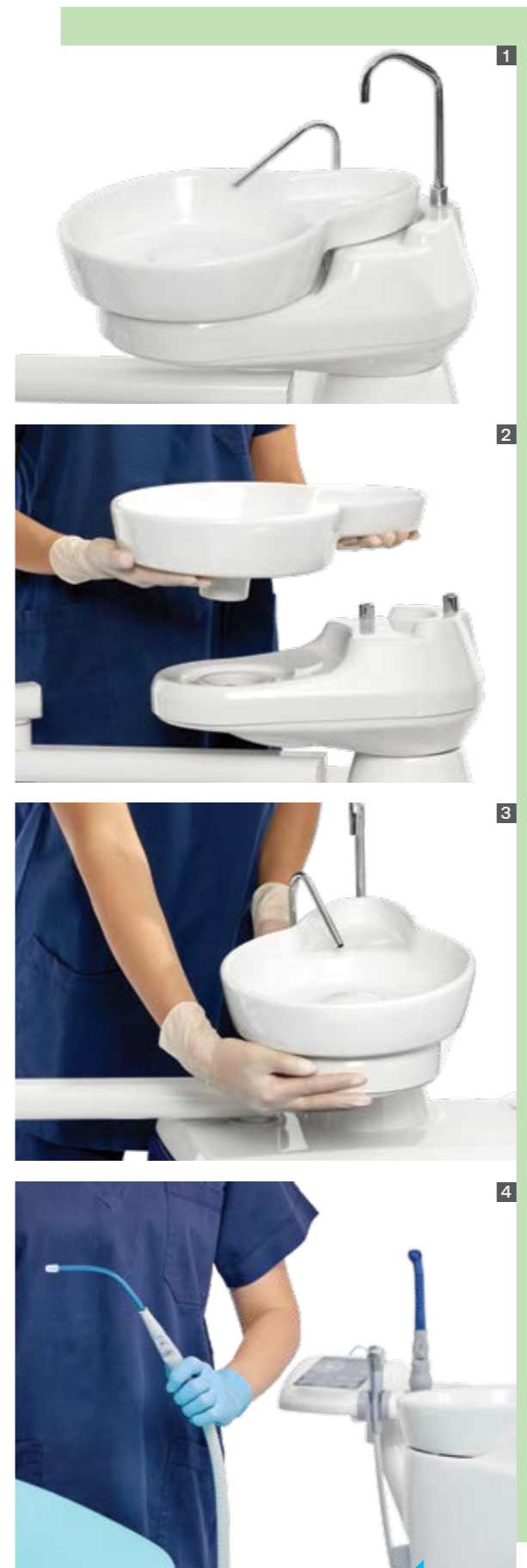

DE:

Speifontäne TRITON PLUS (Bild. 1)

Speischale (Bild. 2) aus hochwertigem Porzellan, zum Patienten hin drehbar, abnehmbar für perfekte Reinigung und Thermodesinfektion, zusätzliche UV-Anti-Flecken Beschichtung, die verhindert, dass Blut, Speichel und andere Abfälle lange Zeit auf der Oberfläche verbleiben.

Sicherheitsschalter (Bild 3), der verhindert, dass sich der Sitz bewegt, wenn die Speischale zum Patienten gedreht.

Die Speifontäne ist um 45° schwenkbar, so dass sie sowohl von der linken als auch von der rechten Seite (Bild 4).

EN:

Hydric Group TRITON PLUS (image. 1)

The spittoon bowl is crafted from high-quality porcelain, making it detachable for thorough cleaning and thermodisinfection.

It also features an extra UV anti-stain coating to prevent blood, saliva, and other waste from lingering on the surface for an extended period.

Safety Switch (image. 3) function that prevents the seat from moving when the Spittoon bowl is rotated towards the patient.

The Hydric Group pivots 45° so it can be approached both from the left and right side (image. 4).

FR:

Groupe Hydric TRITON PLUS (image. 1)

Crachoir en porcelaine (image. 2) de haute qualité, orientable vers le patient, détachable pour un nettoyage et une thermodésinfection parfaits, revêtement anti-taches UV supplémentaire pour éviter que le sang, la salive et autres déchets ne restent longtemps sur la surface.

Fonction (image. 3) - interrupteur de sécurité- qui empêche le siège de bouger lorsque le crachoir est tourné vers le patient.

Le groupe hydrique pivote à 45°, ce qui permet de l'approcher à la fois par la gauche et par la droite (image. 4).

DE:

Zuverlässigkeit und Benutzerfreundlichkeit: Jedes Mal, wenn Sie die Düse anheben, wird der Saugmotor aktiviert. Um die Saugfunktion zu stoppen, setzen Sie die Düse einfach wieder auf.

EN:

Reliability and ease of use: every time you lift the nozzle, the suction motor is activated. To stop the suction function, simply put the nozzle back in place.

FR:

Fiabilité et facilité d'utilisation: chaque fois que vous soulevez le tuyau, le moteur d'aspiration est activé. Pour arrêter la fonction d'aspiration, il suffit de le remettre en place.

Hanging cords
Cordons Pendants
Version Hängeschläuche (unter dem Tablet)



Das Arztelement (Tablet)

DE:

Fünf (5) Stelle für Instrumenten,

- 1 Dreifunktionsspritze DCI (Standardkonfiguration) | Luzzani (optional) Mehr- funktionsspritze (heiß-kalt)
- 2 Schlauch für Turbine-F.O.
- 3 Schlauch für Turbine F.O. (2te)
- 4 Elektrischer Mikromotor Bien-Air DMCX (Standardkonfiguration) | Mit OPTIMA Digitalanzeige (optional)
- 5 Stelle für Ultraschall-Scaler Piezo

The delivery unit (tablet)

EN:

Five (5) outlets,

- 1 Air-Water Syringe DCI (Standard configuration) | Luzzani (Optional) six-way (hot-cold)
- 2 Line for Turbine F.O
- 3 Line for Turbine FO (2nd)
- 4 Micromotor Electric Bien-Air DMCX (Standard Configuration) | With OPTIMA Digital Display (Optional)
- 5 Outlet for PiezoScaler

Élément praticien (tablette)

FR:

Cinq (5) positions,

- 1 Seringue air-eau DCI (configuration standard) | Luzzani (en option) à six voies (chaud-froid)
- 2 Cordon pour turbine F.O.
- 3 Cordon pour turbine F.O. (2ème)
- 4 Micromoteur électrique Bien-Air DMCX (Configuration standard) | Avec écran numérique OPTIMA (Optionnel)
- 5 Pré-installation pour Détartreur piézo-électrique

**NEW
EDITION**



Whip arm
System fouets
Version Schläuche über dem Tablet

Mobile tablet
Tablette roulante
Cart Version



Luzzani Minibright LED 6way

DE:

Mit Licht

GERADER TYPE

Länge: 213 mm Gewicht: 120 g

GEWINKELTES TYP

Länge: 196 mm Gewicht: 120 g

Funktionen Luft Wasser Spray

KALT Wenn Sie das Endstück gegen den Uhrzeigersinn und die blaue LED-Warnleuchte ist ausgeschaltet.

WARM Wenn Sie das Endteil im Uhrzeigersinn und die LED Warnlicht-Signal leuchtet.

EN:

With LIGHT

STRAIGHT TYPE

Length: 213 mm Weight: 120 g

ANGLED TYPE

Length: 196 mm Weight: 120 g

Functions Air Water Spray

COLD If you turn the end part counterclockwise and the blue LED warning light signal is off.

HOT If you turn the end part clockwise and the LED warning light signal is on.

FR:

Avec LUMIERE

TYPE DROIT

Longueur: 213 mm Poids: 120 g

TYPE ANGULAIRE

Longueur: 196 mm Poids: 120 g

Fonctions Air Eau Spray

FROID Si vous tournez la partie terminale dans le sens inverse des aiguilles d'une montre et que le signal lumineux LED bleu est éteint.

CHAUD Si vous tournez la partie terminale dans le sens des aiguilles d'une montre et que le signal lumineux LED est allumé.



Luzzani Minilight 6 Way without light

DE:

GERADER TYPE

Länge: 212mm Gewicht: 120g

ANGLED TYPE

Länge: 194mm
Gewicht: 6F - 120g

*Ohne Licht
Mit Heißluft und
Warmwasser

EN:

STRAIGHT TYPE

Length: 212mm Weight: 120g

ANGLED TYPE

Length: 194mm
Weight: 6F - 120g

*Without light
HOT air & HOT water

FR:

TYPE DROIT

Longueur: 212mm Poids: 120g

TYPE ANGULAIRE

Longueur: 194mm
Poids: 6F - 120g

*Sans lumière
Air chaud et eau chaude



Luzzani Minimate 3 way

DE:

GERADER TYPE

Länge: 206mm Gewicht: 78g

GEWINKELTER TYP

Länge: 193mm Gewicht: 78g

Funktionen Luft Wasser Spray

EN:

STRAIGHT TYPE

Length: 206mm Weight: 78g

ANGLED TYPE

Length: 193mm Weight: 78g

Functions Air Water Spray

FR:

TYPE DROIT

Longueur: 206mm Poids: 78g

TYPE ANGULAIRE

Longueur: 193mm Poids: 78g

Fonctions Air Eau Spray



DE:

DCI-Spritze

Glatte Oberfläche für schnelle, gründliche Reinigung und ein elegantes, modernes Aussehen.

Quick-Change-Spitze, präzise Kontrolle von Luft, Wasser und Spray.

Verwendet autoklavierbare Metallspitzen oder Einwegspitzen.

EN:

DCI Syringe

Smooth surface for quick, thorough cleaning and a sleek, contemporary look.

Quick-Change tip, precise control of air, water and spray.

Uses metallic autoclavable tips or disposable tips.

FR:

DCI Seringue

Surface lisse pour un nettoyage rapide et approfondi et un look épuré et contemporain.

Débranchement rapide de l'embout, contrôle précis de l'air, de l'eau et du spray.

Utilise des embouts en métal autoclavables ou des embouts jetables.





DE:
ELEKTRISCH - ohne Digitalanzeige
Medizinisches Gerät, vollständig in der Schweiz von Bien-Air Dental SA hergestellt. Bürstenlos.
Klasse IIa gemäß der europäischen Richtlinie 93/42/EWG über Medizinprodukte. Abmessungen 102 x 58 x 27 mm / Gewicht ca. 53 g / Spannung 32 Vdc ±10%
Der kleinste und leichteste Induktions-Mikromotor, den Bien-Air bisher entwickelt hat. Auch für ZWEI -2- Mikromotoren erhältlich, die vom gleichen Controller gesteuert werden. Mit LED-Licht und internem Wasserstrahl.

EN:
ELECTRIC - without digital display
Medical device entirely made in Switzerland by Bien-Air Dental SA. Brushless. Class IIa in accordance with European Directive 93/42/EEC concerning medical devices. Dimensions 102 x 58 x 27 mm / Weight approx. 53 g / Voltage 32 Vdc ±10%
The smallest and lightest induction micromotor Bien-Air has designed so far. Also available for TWO -2- micromotors driven by the same controller. With LED Light and internal spray.

FR:
ÉLECTRIQUE -sans panneau numérique
Dispositif médical entièrement fabriqué en Suisse par Bien-Air Dental SA. Sans charbons. Classe IIa selon la directive européenne 93/42/CEE relative aux dispositifs médicaux. Dimensions 102 x 58 x 27 mm / Poids environ 53 g / Tension 32 Vdc ±10%
Le micromoteur à induction le plus petit et le plus léger que Bien-Air ait conçu jusqu'à présent. Egalement disponible pour DEUX -2- micromoteurs pilotés par le même contrôleur.
Avec lumière LED et spray interne.

W&H Elektrischer Mikromotor EM-11L
W&H Electric Motor Set EM-11L
Ensemble de moteurs électriques W&H EM-11L



DE:
Technische Daten

Drehmoment	3 Ncm
Leistung	59 W
Effektive Länge	31,55 mm
Durchmesser (max.)	21 mm
Gewicht	57 g

EN:
Technical data

Torque	3 Ncm
Power	59 W
Effective length	31,55 mm
Diameter (max.)	21 mm
Weight	57 g

FR:
Données techniques

Couple	3 Ncm
Puissance	59 W
Longueur effective	31,55 mm
Diamètre (max.)	21 mm
Poids	57 g



DE:
Luftmotor

- Midwest-Anschluss (4 Löcher)
- Kein Licht
- Internem Wasserstrahl
- 20.000 UMDREHUNGEN PRO MINUTE
- Typ ISO E

EN:
Pneumatic

- Midwest (4-Hole) Connection
- No Light
- Internal Water
- 20,000 RPM
- ISO E-Type

FR:
Pneumatique

- Connexion Midwest à 4 trous
- Sans lumière
- Eau interne
- 20 000 RPM
- ISO E-type



W&H Elektrischer Mikromotor EM-12 L & Digitalanzeige
W&H Electric Motor Set EM-12 L & Display
W&H Electric Motor Set EM-12 L & Display



DE:
ELEKTRISCH - mit Digitalanzeige OPTIMA

Die Optima INT und die DMX-Steuergeräte mit Smart Logic-Technologie bieten die ultimative Drehzahl und können so die herausragenden Fähigkeiten der MX-Kleinstmotoren voll ausschöpfen.
Dank ihrer Easy-Nav-Philosophie ist die Optima INT unglaublich intuitiv und passt sich die meisten Behandlungsstühle.
Standard-Typ: Geschwindigkeit Einstellung
Optional: mit Endo-Funktionen (Drehmomentsteuerung).

EN:
ELECTRIC - with digital display OPTIMA

Providing the ultimate speed and torque control, the Optima INT and DMX control units with Smart Logic technology can exploit to the fullest the outstanding capacities of the MX micromotors.
Thanks to its Easy-Nav philosophy, the Optima INT is incredibly intuitive and adapts to most dental chairs.
Standard Type: Speed Adjustment
Optional: with Endo Functions (torque control).

DE:

Elektromotor	EM-12 L
Drehzahlbereich (Standardmodell):	2000 - 40000 U/min
Drehzahlbereich (Modell Endo):	100 - 40000 U/min
Gewicht:	57 g
Geräuschpegel:	43 dB (A)
Licht:	LED
Sprühen:	Intern
Zusatzsteuerung für EM-12 L	MF-100
Drehzahlbereich:	2000 - 40000 U/min

EN:

Electric motor	EM-12 L
Speed range (Standard model):	2000 - 40000 rpm
Speed range (Endo model):	100 - 40000 rpm
Weight:	57 g
Noise level:	43 dB (A)
Light:	LED
Spray:	Internal
Add-on control for EM-12 L	MF-100
Speed range:	2000 - 40000 rpm

FR:

Moteur électrique	EM-12 L
Plage de vitesse (modèle standard):	2 000 - 40 000 tr/min
Plage de vitesse (modèle Endo):	100 - 40 000 tr/min
Poids:	57 g
Niveau sonore:	43 dB (A)
Éclairage:	LED
Pulvérisation:	Interne
Commande supplémentaire pour EM-12 L	MF-100
Plage de vitesse:	2 000 - 40 000 tr/min

FR:
ÉLECTRIQUE - avec panneau numérique OPTIMA

Offrant un contrôle ultime de la vitesse et du couple, les unités de contrôle Optima INT et DMX avec la technologie Smart Logic sont capables d'exploiter au maximum les capacités exceptionnelles des micromoteurs MX. Grâce à sa philosophie Easy-Nav, l'Optima INT est incroyablement intuitif et s'adapte à la plupart des fauteuils dentaires.
Type standard: Réglage de la vitesse
En option: avec fonctions Endo (contrôle du couple).

The UNIQUE Features of the TRITON and TRITON Plus Dental Packages



SICHERHEIT an erster Stelle

DE:

Die langjährige Erfahrung von Neodent in der Herstellung von zahnmedizinischen Geräten und der wertvolle Beitrag der Zahnärzte, die die Produkte in der täglichen Praxis verwenden, haben in den letzten Jahren zu einer erheblichen technischen Verbesserung der Sicherheit von Patienten und Anwendern geführt. Die neuen Dental Behandlungseinheiten umfassen heute Funktionen wie:

SAFETY First

EN:

Neodent's long experience in the production of dental equipment and the valuable contribution of the dentists who use the products in daily practice have led in recent years to a significant technical upgrade in terms of patient and operator safety. The new dental units now include functions such as:

La SÉCURITÉ avant tout

FR:

La longue expérience de Neodent dans la production d'équipements dentaires et la contribution précieuse des dentistes qui utilisent les produits dans leur pratique quotidienne ont conduit ces dernières années à une amélioration technique significative en termes de sécurité des patients et des opérateurs. Les nouvelles unités dentaires comprennent désormais des fonctions telles que:

Triton Duo Beidhändige Version
Triton Duo Ambidextrous Version
Triton Duo version Ambidextre



Triton Duo Beidhändige Version
Triton Duo Ambidextrous Version
Triton Duo version Ambidextre

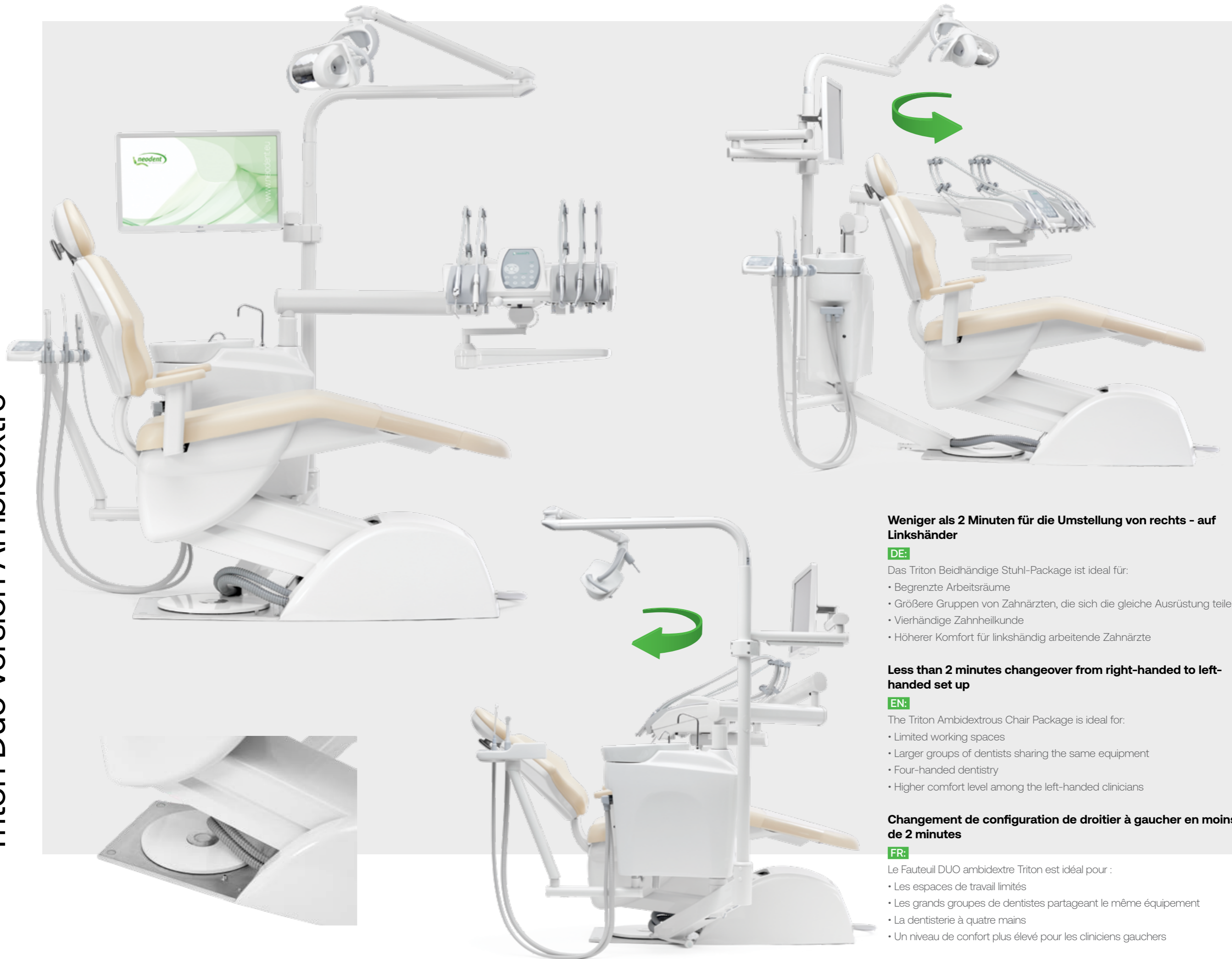

Weniger als 2 Minuten für die Umstellung von rechts - auf Linkshänder

DE:

Das Triton Beidhändige Stuhl-Package ist ideal für:

- Begrenzte Arbeitsräume
- Größere Gruppen von Zahnärzten, die sich die gleiche Ausrüstung teilen
- Vierhändige Zahnheilkunde
- Höherer Komfort für linkshändig arbeitende Zahnärzte

Less than 2 minutes changeover from right-handed to left-handed set up

EN:

The Triton Ambidextrous Chair Package is ideal for:

- Limited working spaces
- Larger groups of dentists sharing the same equipment
- Four-handed dentistry
- Higher comfort level among the left-handed clinicians

Changement de configuration de droitier à gaucher en moins de 2 minutes

FR:

Le Fauteuil DUO ambidextre Triton est idéal pour :

- Les espaces de travail limités
- Les grands groupes de dentistes partageant le même équipement
- La dentisterie à quatre mains
- Un niveau de confort plus élevé pour les cliniciens gauchers

What Lies Beneath?

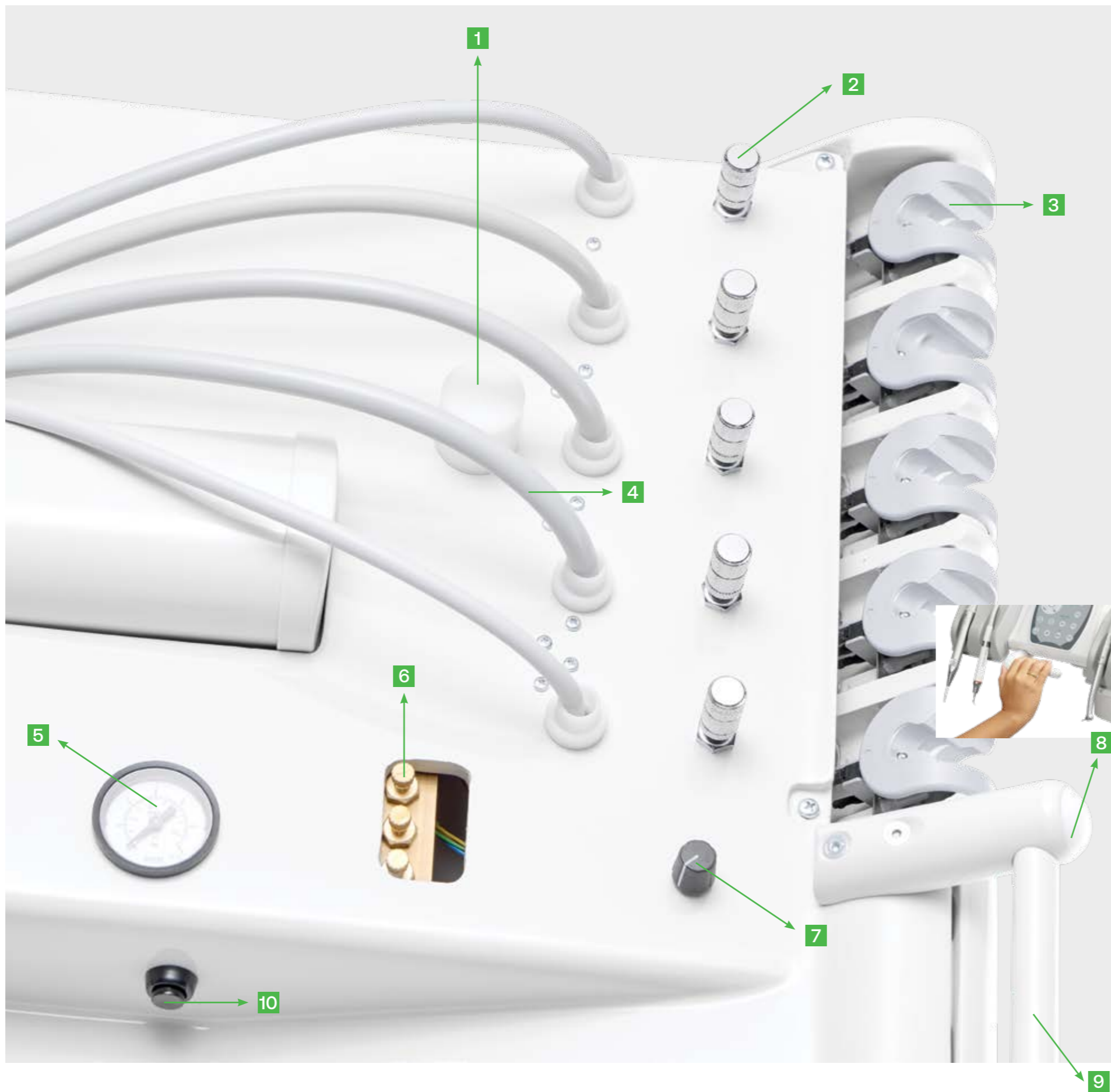

DE:

- 1 Schmierstoff-Rückhaltefilter für Handstücke
- 2 Metallische Wassermengenregler für Haltbarkeit
- 3 Cattani-Basen, über die Jahre klinisch auf Haltbarkeit getestet
- 4 Silikonschläuche - fest fixiert für maximale Festigkeit und technische Funktionalität
- 5 Luftmanometer
- 6 Luftregler
- 7 Scaler-Potentiometer: Jede Spitze arbeitet in einem spezifischen Frequenzbereich
- 8 Luftbremsknopf (verfügbar in Triton Plus)
- 9 Tablettenbewegungsgriff
- 10 Taste für die Rückwärtsbewegung des elektrischen Mikromotors (wenn kein digitales Bedienfeld vorhanden ist)

EN:

- 1 Lubricant Retention Filter for Handpiece
- 2 Metallic water quantity regulators for durability
- 3 Cattani bases, clinically tested for durability over the years
- 4 Silicone hoses - fixed for maximum strength and technical functionality
- 5 Air Manometer
- 6 Air Regulators
- 7 Scaler Potentiometer: Each Tip Operates in a Specific Frequency Range
- 8 Air Brake Button (available in Triton Plus)
- 9 Tablet Movement Handle
- 10 Button for Reverse Movement of the Electric Micromotor (when no digital panel is present)

FR:

- 1 Filtre de rétention de lubrifiant pour pièce à main
- 2 Régulateurs de quantité d'eau métalliques pour une durabilité accrue
- 3 Bases Cattani, testées cliniquement au fil des années pour leur durabilité
- 4 Tuyaux en silicone - fixés pour une résistance maximale et une fonctionnalité technique
- 5 Manomètre d'air
- 6 Régulateurs d'air
- 7 Potentiomètre pour le scaler : Chaque embout fonctionne dans une plage de fréquence spécifique
- 8 Bouton de freinage d'air (disponible pour Triton Plus)
- 9 Poignée de mouvement de la tablette
- 10 Bouton d'inversion du mouvement du micromoteur électrique (en l'absence de tableau numérique)

DE:

Noch mehr verbesserte Hubkapazität: Die zuverlässigsten Antriebsmotoren (LINAK Dänemark für TRITON und HANNING Deutschland für TRITON PLUS) mit einer Hubkapazität von mehr als 180 kg!

EN:

Enhanced lifting capacity across all Triton Editions. Utilizing the most reliable drive motors: LINAK Denmark for all Triton Editions HANNING Germany for Triton Plus, boasting a lifting capacity of 180 kg!

FR:

Une capacité de levage encore plus importante: Les moteurs d'entraînement les plus fiables (LINAK Danemark pour TRITON et HANNING Allemagne pour TRITON PLUS) avec une capacité de levage de plus de 180 kg!

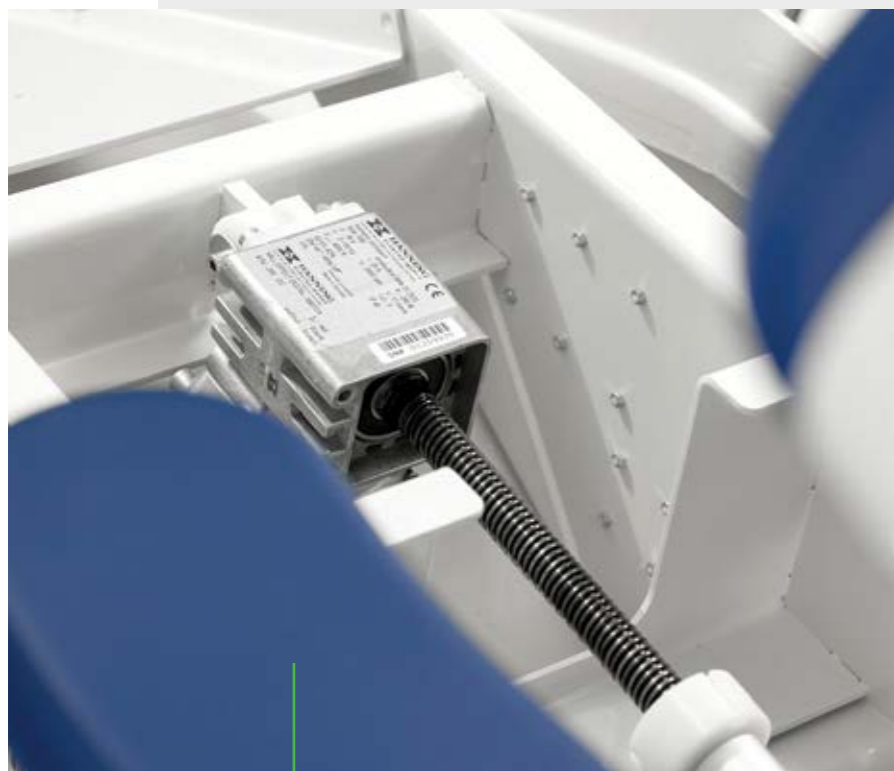

The UNIQUE Features of the TRITON and TRITON Plus Dental Packages



DE:

Mechanisches System - durch Sicherheits Schalter - und das elektronische System - durch die elektronische Platine - die warnt, indem es die Bewegung des Stuhles blockiert, um eine unerwünschte Situation zu vermeiden, die durch unbeabsichtigte Bewegung oder das Einführen eines Gegenstandes.

EN:

Mechanical system - through safety switches - and electronic system - through the electronic board - that warns by blocking the movement of the seat in order to avoid an undesirable situation caused by unintentional movement or the insertion of an object.

FR:

Système mécanique - par le biais d'interrupteurs de sécurité - et électronique - par le biais de la carte électronique - qui prévient en bloquant le mouvement du siège afin d'éviter une situation indésirable causée par un mouvement involontaire ou l'insertion d'un objet.



DE:

System zur Arretierung des Stuhles wenn die Handstücke in Gebrauch sind.

EN:

System to keep the seat immobilised when the handpieces are in use.

FR:

Système permettant de maintenir le siège immobilisé lorsque les pièces à main sont en cours d'utilisation.



DE:

Besonderes Merkmal im TRITON Plus: Solange die Speischale dem Patienten zugewandt ist, bewegt sich der Stuhl nicht, um unerwünschte Bewegungen zu verhindern.

EN:

Especially for the PLUS model, seat movement is prevented when the spittoon is turned towards the patient.

FR:

En particulier pour le modèle PLUS, le mouvement du siège est empêché lorsque le crachoir est tourné vers le patient.



DE:

Die Kopfstütze kann mit dem seitlichen Schalter manuell verstellt und in der gewünschten Position arretiert werden.

EN:

Lifting-lowering system of the headrest with side safety switch to avoid accidental movement.

FR:

Système de montée/descente de l'appui-tête avec interrupteur de sécurité latéral pour éviter tout mouvement accidentel.



DE:

Selbstdiagnosesystem auf den elektronischen Platinen durch ein akustisches Signal im Falle einer Überlastung usw.

EN:

Self-diagnosis system on the electronic boards by means of an acoustic signal in the event of overloading, etc.

FR:

Système d'autodiagnostic sur les cartes électroniques par le biais d'un signal acoustique en cas de surcharge, etc.



DE:

Bei Transformatoren und anderen Komponenten der elektrischen Sicherheit, arbeiten wir konsequent nur mit Markenherstellern zusammen. Alle Materialien sind von höchster Qualität und werden von allen Sicherheits- und Funktionszertifikaten begleitet.

EN:

For the conversion of the current from 220V to 24V, we always make sure to integrate transformers and other electrical components of the highest quality accompanied by certificates of safety and widely known for their good operation.

FR:

Pour la conversion du courant de 220V à 24V, nous veillons toujours à intégrer des transformateurs et autres composants électriques de la plus haute qualité accompagnés de certificats de sécurité et largement reconnus pour leur bon fonctionnement.

DE:

Spezielle transparente Kunststoffabdeckung für den Fußbereich (unterer Teil des Sitzes). Sie schützt den Sitz vor dem Schuhwerk des Patienten, lässt sich sehr leicht reinigen und desinfizieren und ist auch als Ersatzteil zu einem sehr attraktiven Preis erhältlich.

EN:

Special plastic and transparent cover for the foot area (lower part of the seat). It protects the seat from the patient's footwear, can be very easily cleaned and disinfected and is also available as a spare part at a very attractive price.

FR:

Couverture spéciale en plastique et transparente pour la zone des pieds (partie inférieure du siège). Il protège le siège des chaussures du patient, peut être très facilement nettoyé et désinfecté et est également disponible comme pièce de rechange à un prix très attractif.



Hygiene based on the most demanding requirements

Une hygiène basée sur les exigences les plus strictes

Hygiene nach den strengsten Standards



DE:

Speischale als eine Einheit konzipiert: Um Schmutz- und Abwasseransammlungen zu vermeiden, gibt es keine geteilten Teile. Abnehmbar, mit Möglichkeit der thermischen Desinfektion. UV-Beschichtung für ordnungsgemäße Abwasser Entwässerung, so dass Blut und andere fleckenverursachende Pigmente nicht zurückbleiben.

EN:

Spittoon bowl in monobloc design (glass-main basin) to avoid dirt or sewage accumulation. Removable, with thermal disinfection option. UV coated for proper sewage drainage, so that blood and other stain-causing pigments do not remain.

FR:

Crachoir de conception monobloc (cuvette - verre) pour éviter l'accumulation de saletés ou d'eaux usées. Amovible, avec option de désinfection thermique. Une couche UV pour une bonne évacuation des eaux usées, afin que le sang et les autres pigments responsables des taches ne restent pas.



DE:

Die Metallhähne (einer zum Füllen des Bechers mit Wasser und ein weiterer zum Spülen der Speischale) sind abnehmbar, um eine vollständige Reinigung des Bereichs zu ermöglichen, aber auch um einen einfachen und kostengünstigen Austausch bei normalem Verschleiß zu ermöglichen.

EN:

The metal faucets (one for filling the cup with water and another for rinsing the spittoon bowl) are removable for a complete cleaning of the area but also for easy and cost-effective replacement in case of normal wear and tear.

FR:

Les robinets métalliques (l'un pour remplir le gobelet d'eau et l'autre pour rincer le crachoir) sont amovibles pour un nettoyage complet de la zone, mais aussi pour un remplacement facile et économique en cas d'usure normale.

DE:

Silikonschutzmatten auf der Werkzeugablage - sterilisierbar, aber auch als Ersatzteile zu einem vorteilhaften Preis erhältlich.

EN:

Silicone protective mats on the tool tray - sterilizable but also available as spare parts at an advantageous price.

FR:

Tapis de protection en silicone sur le plateau à outils - stérilisables mais également disponibles comme pièces de rechange à un prix avantageux.

DE:

Wasserflaschensystem - 2-Liter-Flasche für die Zufuhr von sauberem, salzfreies Wasser für die Tablette, um einen langen und störungsfreien Betrieb der Handstücke zu gewährleisten. Möglichkeit der Zugabe von Desinfektionsmittel wie z.B. Wasserstoffperoxid, Chlorhexidin, etc.

EN:

Water Bottle System- 2 litre bottle for supplying clean, salt-free water to the tablet ensuring long, trouble-free operation of the handpieces. Possibility of adding disinfectant agent such as hydrogen peroxide, chlorhexidine, etc.

FR:

Système de bouteille d'eau - bouteille de 2 litres pour l'alimentation de la tablette en eau propre et sans sel, assurant un fonctionnement long et sans problème des pièces à main. Possibilité d'ajouter un agent désinfectant tel que le peroxyde d'hydrogène, la chlorhexidine, etc.

DE:

DCI-Wasserflasche mit 2 Litern Fassungsvermögen für destilliertes Wasser. Beim Modell TRITON ist sie außen an der vertikalen Säule neben der Speifontäne angebracht, so dass sie mit zwei Handgriffen abgenommen und nachgefüllt werden kann.

EN:

The DCI water bottle has a capacity of 2 liters for distilled water. In the TRITON model, it is externally mounted on the vertical column of the machine, next to the spittoon, allowing for easy removal and refilling in just two movements.

FR:

Bouteille d'eau DCI d'une capacité de 2 litres pour l'eau distillée. Dans le modèle TRITON, il est monté à l'extérieur, sur la colonne verticale, à côté du crachoir, pour faciliter le retrait et le remplissage en 2 mouvements.

Functionality- Ergonomics Fonctionnalité - Ergonomie Funktionalität – Ergonomie

**DE:**

Die Serien TRITON & TRITON PLUS sind die neuesten und modernsten Modelle in der Neodent-Produktpalette. Sie verfügen über das gesamte notwendige Zubehör für den korrekten und sicheren Betrieb, sind langlebig und zeichnen sich durch ihre hochentwickelte Technologie aus, die stets den internationalen und europäischen Normen.

EN:

The TRITON & TRITON PLUS series are the latest and most modern models in the Neodent product range. They come with all the essential accessories for their correct and safe operation, are of durable construction and are distinguished for their upgraded technology always in compliance with International & European standards.

FR:

Les séries TRITON et TRITON PLUS sont les modèles les plus récents et les plus modernes de la gamme de produits Neodent. Ils sont livrés avec tous les accessoires essentiels à leur fonctionnement correct et sûr, sont de construction durable et se distinguent par leur technologie de pointe, toujours conforme aux normes internationales et européennes.

Dark-grey, oval shaped touchpads for the delivery unit L
Clavier gris foncé, de forme ovale, pour la tablette L
Dunkelgraue, ovale Touchpads für das Arztelement (Tablet) L

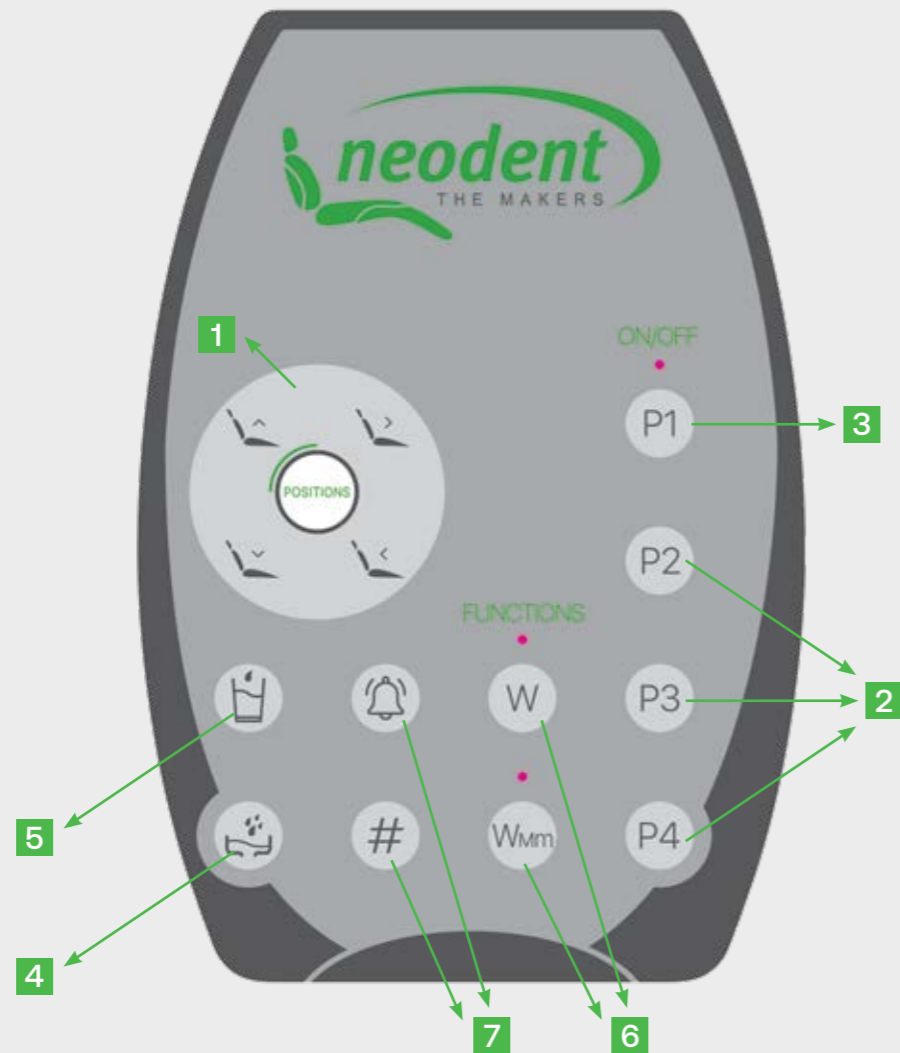

Touchpads of the delivery unit E & M Dark Grey
Claviers côté praticien
Touchpads des Arztelements E & M Dunkelgrau



DE:

- 1 Verstellbare Bewegungen (Sitz nach oben und unten, Rückenlehne nach vorne und hinten)
- 2 Abspeichern bestimmter Positionen in einem Speicher
- 3 Speicherung der Spülposition (Rückstellung auf die letzte Arbeitsposition nach 2. Drücken)
- 4 Spülung des Mundspülbeckens
- 5 Tassenfüller
- 6 (W) Wasserstopp (alle Linien außer Mikromotor) & (Wm) Wasserstopp (nur für Mikromotorleitungen)
- 7 Allzwecktasten (z. B. Tür öffnen)

EN:

- 1 Adjustable movements (up and down seat, forward and backward backrest)
- 2 Storage of specific positions in memories
- 3 Storage of flushing position (reset to the last working position after pressing 2nd time)
- 4 Flushing of the spittoon bowl
- 5 Cup filling
- 6 (W) Cutoff water (all lines except Micromotor) & (Wm) cutoff water (only micromotor line)
- 7 General-purpose buttons (e.g. Opening Door)

FR:

Deux -2- membranes: sur l'élément praticien et sur la console assistant-e avec des fonctions:

- 1 Mouvements réglables (montée et descente du siège, mouvement avant-arrière du dossier)
- 2 Stockage en mémoire de positions spécifiques
- 3 Mémorisation de la position de rinçage (réinitialisation à la dernière position de travail après avoir appuyé une deuxième fois)
- 4 Jet de cuvette
- 5 Jet de verre
- 6 (W) Coupure d'eau (sauf Micromoteur) & (Wm) coupure d'eau (cordon micromoteur)
- 7 Boutons à usage général (par exemple, ouverture de porte)

Assistant's Panel Membrane Dark Grey
Clavier côté assistant,-e
Touchpad der Assistenzkonsole Dunkelgrau



DE:

Tastaturmembranen von ausgezeichneter Qualität, weicher Anschlag, leicht zu reinigen und zu desinfizieren für mehrfache Verwendung.

EN:

Keyboard membranes of excellent quality, soft touch, easy to clean and disinfect for multiple uses.

FR:

Membranes de clavier d'excellente qualité, Soft Touch, faciles à nettoyer et à désinfecter pour des utilisations multiples.

DE:

- 8 Optional - ermöglicht Wassererhitzer
- 9 Taste «Leeren» (anpassbar)

EN:

- 8 Optional - enables water heater
- 9 General Use Button (customizable)

FR:

- 8 En option - permet de chauffer l'eau
- 9 Bouton général (personnalisable)

TRITON & TRITON PLUS



DE:

Bewegung der Rückenlehne

Von 90° aufrecht bis 180° völlig horizontal. Darüber hinaus Notfallposition (Reaktion auf einen Ohnmachtsanfall), bei der die Kopfstütze negativ geneigt wird, so dass sie niedriger als die Fußstütze ist (quasi Trendelenburg-Stellung).

EN:

Backrest movement

From 90° upright to 180° fully horizontal. In addition, emergency position (response to a fainting episode) where the headrest is tilted negatively to be lower than the footrest (quasi Trendelenburg position).

FR:

Mouvement du dossier:

De 90° en position verticale à 180° en position complètement horizontale. En outre, position d'urgence (réponse à un épisode d'évanouissement) où l'appui-tête est incliné négativement pour être plus bas que le repose-pieds (position quasi Trendelenburg).

TRITON & TRITON
Dental Treatment Units / Fauteuils Dentaires
Zahnärztliche Behandlungseinheiten

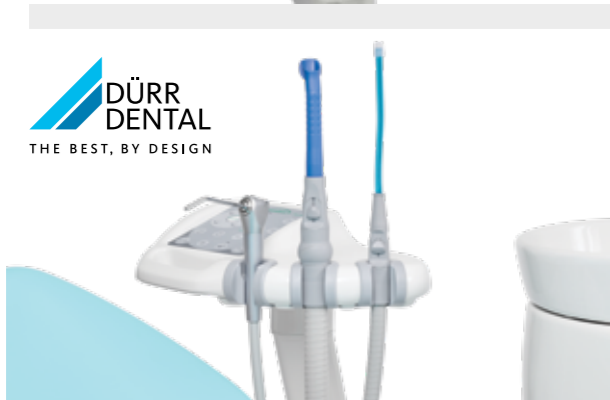

DE:

Eine Innovation, die Ihre Hände befreit! Die spezielle, kugelförmige Konstruktion (Kugel) an der Basis der Düse garantiert die gewünschte Neigung ohne Leistungsverlust!

EN:

Innovation that solves your hands! The special, spherical design (ball) at the base of the nozzle guarantees the desired inclination without any loss of power!

FR:

L'innovation au service de vos mains ! Le design sphérique spécial (boule) à la base de la buse garantit l'inclinaison souhaitée sans perte de puissance!

DE:

Die Silikon-schutzhüllen des Arztelements sind langlebig, abnehmbar und lassen sich leicht reinigen und desinfizieren.

EN:

The silicone protection covers of the delivery unit are durable, removable and can be easily cleaned and disinfected.

FR:

Les supports repose instruments en silicone sont durables, amovibles et peuvent être facilement nettoyés et désinfectés.

DE:

NEUES Saugrohrsystem vom führenden Hersteller Dürr Dental! Neues, verbessertes Düsen- und Schlauchdesign für maximale Saugleistung ohne Verluste.

EN:

NEW suction tube system from the leading manufacturer Dürr Dental! New, improved nozzle and tube design for maximum suction capacity without losses.

FR:

NOUVEAU système de tube d'aspiration du fabricant leader Dürr Dental ! Nouvelle conception améliorée de la buse et du tube pour une capacité d'aspiration maximale sans pertes.

DE:

Assistenzelement

mit vorinstalliertem chirurgischem Saugschlauch (Durchmesser 11 und 17 mm), Dreifach-Funktionsspritze und Polymerisationslampe (optionale Ausstattung), Vollständige Kontrolle der Funktionen, ähnlich wie bei der zentralen Tablette.

EN:

Assistant's Panel

with pre-installation of surgical suction tubing (diameter 11 and 17 mm), triple function syringe and base for curing light (optional equipment), complete control of functions, similar to that of the central tablet.

FR:

Panneau assistant

avec 2 tubes d'aspiration chirurgicale (diamètre 11 et 17 mm), seringue à eau à triple fonction et base pour la photopolymérisation (équipement optionnel), contrôle de toutes les fonctions, similaire à celui de la tablette centrale.

Ausgezeichnete Leistung &

Absolute Geschwindigkeitskontrolle!

DE:

Innovativer Mechanismus, der einen großen Bereich der Geschwindigkeits (28 mm) über 2 Metallzahnäder.

Was macht den Accelade-Fußschalter einzigartig?

Der große Bereich der Geschwindigkeitseinstellung über das Pedal und die schrittweise Beschleunigung. Der Benutzer hat die vollständige Kontrolle über die zahnärztlichen Handstücke, beginnend mit wenigen Umdrehungen bis zur Höchstgeschwindigkeit.

Der Anwender ist in der Lage, die Instrumente schnell und präzise zu bedienen mit nur minimaler Fußbewegung schnell und präzise bedienen.

Excellent Performance & Absolute Speed Control!

EN:

Innovative mechanism which offers a wide range of speed adjustment (28mm), via 2 metallic gears.

What makes the Accelade foot switch unique?

The wide range in speed adjustment through the pedal and the gradual acceleration. The user enjoys complete control over the dental handpieces starting from a few RPMs and reaching the maximum speed.

The user is able to operate the instruments quickly and accurately with only minimal foot movement.

Excellentes performances &

Contrôle absolu de la vitesse!

FR:

Mécanisme innovant qui offre une large gamme de réglage de la vitesse (28mm), via 2 engrenages métalliques.

Qu'est-ce qui rend la pédale Accelade unique ?

La large gamme de réglage de la vitesse par la pédale et l'accélération progressive.

L'opérateur est capable d'utiliser les instruments rapidement et avec précision avec un minimum de mouvement du pied.

Auch als Wireless-Version erhältlich
Also available in Wireless Version
Également disponible en version sans fil

Technische Daten:

Typ: Fußschalter mit großem Pedal
Sockel: Solider Boden-Griff

Haken: Metallisch

Bewegungen: Alle (Stuhlsitz auf und ab nach unten, Rückenlehne vor und zurück)

Ein / Aus Zahnärztliches Licht: Ja
Programme: P1 - Letzte Behandlung Stellung

Kompatibel mit: Triton & Triton Plus
Nettogewicht: 3,2 kg

Technical Data:

Type: Footswitch with large pedal

Base: Solid floor-grip

Hook: Metallic

Movements: All (chair seat up and down, backrest back and forth)

On / Off Dental Light: Yes

Programs: P1 - Last treatment position

Compatible with: Triton & Triton Plus
Net Weight: 3.2 kg

Données techniques:

Type: Pédale de commande avec grande pédale

Base: Solide poignée de sol

Crochet: Métallique

Mouvements: Tous (assise de haut en bas, dossier d'avant en arrière)

Lumière dentaire ON/OFF: Oui

Programmes: P1 - Dernière position de traitement

Compatible avec: Triton & Triton Plus
Poids net: 3,2 kg



ACCELADE foot pedal
Pédale ACCELADE
ACCELADE Fußpedal

DE:

Fußpedal mit Geschwindigkeitskontrollhebel

EN:

Foot Pedal With Speed Control Lever

FR:

Pédale avec levier de contrôle de la Vitesse

The golden five-year guarantee
La garantie dorée de cinq ans
Die goldenen fünf Jahre Garantie

Die goldene -5- Jahres Garantie

Eine weltweite Innovation

DE:

Einfach, klar und zuverlässig - Sechzig Monate goldene Garantie auf alles, was von Neodent produziert wird. Ja, sogar auf elektronische Teile.

Über 30 Jahre Erfahrung und Kompetenz, mit einer Verpflichtung zu Qualität, europäischen Standards, Kundenzufriedenheit und Patientenkomfort, konnten nur zu einem so technisch zuverlässig und mechanisch so robust, dass es ohne Ausnahmen und Kleingedrucktes eine 5-Jahres Garantie. Die sicherste Investition auf dem Markt heißt TRITON & TRITON PLUS.

The golden five-year guarantee

A global innovation

EN:

Simple, clear and reliable - sixty months golden warranty on everything produced by Neodent. Yes, even on electronic parts.

Over 30 years of experience and expertise, with a commitment to quality, European standards, customer satisfaction and patient comfort, could only result in a dental machine so technically reliable and mechanically robust that, without exceptions and fine print, it comes with a 5-year warranty. The safest investment on the market is called TRITON & TRITON PLUS.

La garantie dorée de cinq ans

Une innovation mondiale

FR:

Simple, clair et fiable - une garantie en or de soixante mois sur tout ce qui est produit par Neodent. Oui, même sur les composants électroniques.

Plus de 30 ans d'expérience et d'expertise, avec un engagement en faveur de la qualité, des normes européennes, de la satisfaction du client et du confort du patient, ne pouvaient qu'aboutir à une unité dentaire si techniquement fiable, sans exceptions ni petits caractères, qu'elle est assortie d'une garantie de 5 ans. L'investissement le plus sûr du marché s'appelle TRITON & TRITON PLUS.



WARRANTY
60
MONTHS

EXCLUSIVELY by Neodent S.A.
 60 Months Warranty
 Including circuit boards!

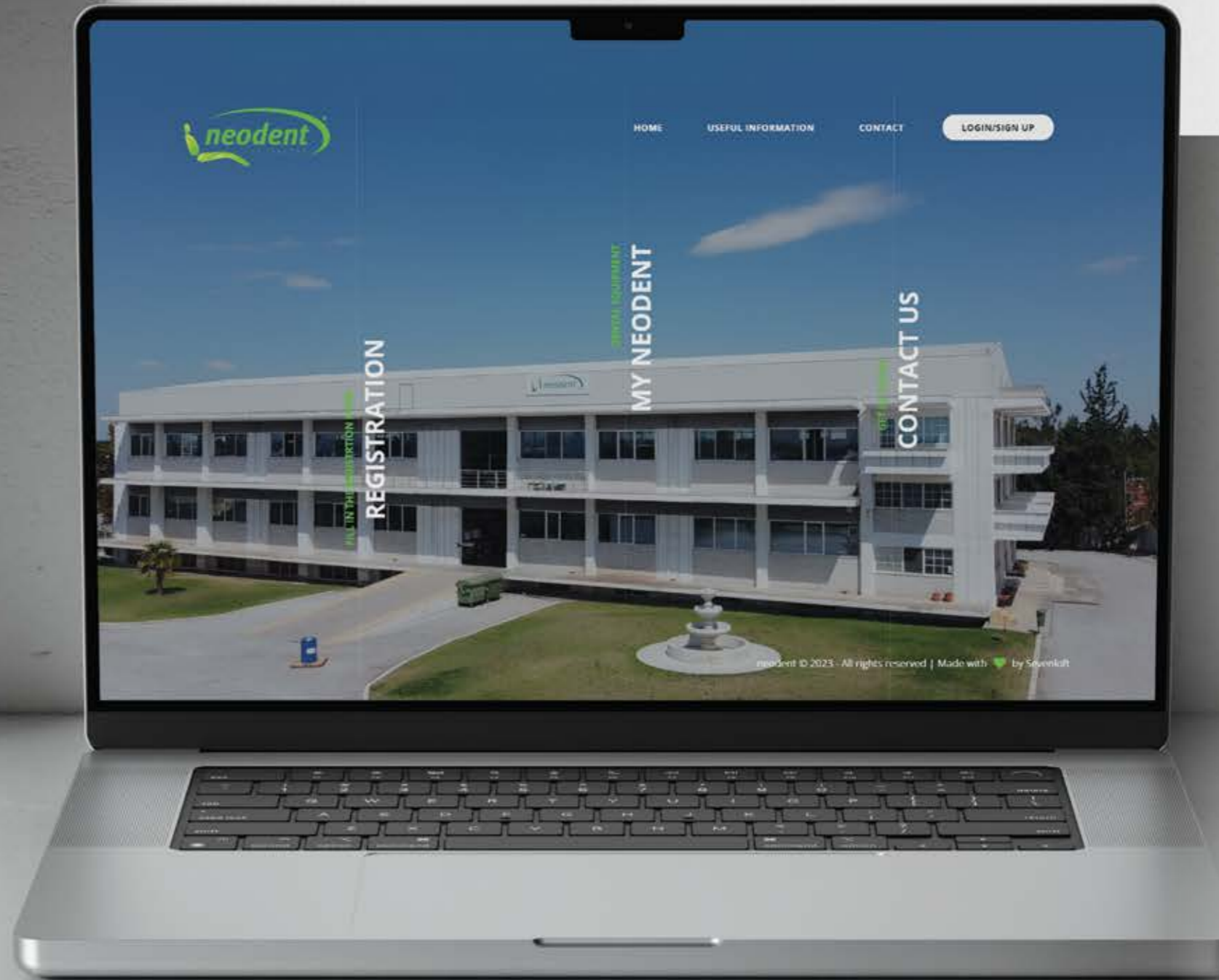

- E User's Manuals
- CE/ISO Certificates
- Warranty Tracker
- Important Reminders
- Helps your communication with the After Sales Dpt
- Access to Spare Part and other Commercial Catalogues

REGISTER NOW >

**Lost manuals,
warranty forms
or certificates?
Not anymore.**

My personal online platform.

Myneodent.com



www.myneodent.com

Accessories - practical and functional!
Accessories - Pratiques et fonctionnels!
Accessoires - praktisch und funktional!



DE:

Lunos® Kopfstützenkissen

Das Lunos®-Kissen bietet eine sichere und komfortable Kopfstütze. Es stützt auch den Kopf und den Nacken des Patienten während der Behandlung.

- ✓ Schnelle und einfache Befestigung an der Kopfstütze der Behandlungseinheit mittels Klettverschluss
- ✓ Das viskoelastische Schaumstoffmaterial Druckentlastung und reagiert auf Körperwärme und passt sich individuell an jeden Patienten an
- ✓ Weicher, hautfreundlicher und wasserdichter Bezug
- ✓ Waschbar und desinfizierbar

EN:

Lunos® Headrest cushion

The Lunos® cushion provides safe and comfortable head support. It also supports the patient's head and neck during treatment.

- ✓ Quick and easy attachment to the head support of the treatment unit via Velcro fastener
- ✓ The viscoelastic foam material relieves pressure and reacts to body heat to individually adapt to each patient
- ✓ Soft, skin-friendly and waterproof cover
- ✓ Washable and disinfectable

FR:

Lunos® Coussin

Lunos® Coussin pour reposer la tête confortablement en toute sécurité.

- ✓ Fixation simple et rapide sur l'appui-tête du fauteuil à l'aide d'une bande velcro
- ✓ La mousse viscoélastique diminue la pression, réagit à la chaleur du corps et s'adapte ainsi individuellement à chaque patient
- ✓ Tissu souple, imperméable et agréable au toucher
- ✓ Lavable et désinfectable

LIGHT, an important parameter at the dental treatment procedures

LA LUMIÈRE, un paramètre important des procédures de traitement dentaire

LICHT, ein wichtiger Parameter bei der zahnärztlichen Behandlungsverfahren

DE:

Hochtechnologie im Einklang mit moderner Ästhetik: optisches LED-System, abnehmbare und autoklavierbare seitliche Griffe.

EN:

High technology in harmony with modern aesthetics: optical LED system, removable and autoclavable lateral handles.

FR:

Haute technologie en harmonie avec une esthétique moderne: système optique à LED, poignées latérales amovibles et autoclavables.



Dental light
Lumière dentaire
Behandlungsleuchte
TritonLux Maia by Faro



Technical features:
Caractéristiques techniques:
Technische Merkmale:

Stromversorgung Power supply Alimentation électrique	230 Vac +/- 10%, 50/60 Hz
Verbrauch Consumption Consommation électrique	max 9VA
Beleuchtung Lighting Éclairage	3.000 up to 45.000 Lux (distance 700mm)
Farbtemperatur Color temperature Température de couleur	5.000 K.
Beleuchtungsfeld Lighting field Champ d'éclairage	170x85 mm

Dental light
Lumière dentaire
Behandlungsleuchte
EVA by Faro

DE:

Wählen Sie die ideale Farbtemperatur für jede Zahnbehandlung individuell:

- ✓ 5.700K Temperatur, ideal für hohe Konzentration und 3D-Gefühl, geeignet für prothetische und restaurative Behandlungen mit farbmetrischen Restaurationen.
- ✓ 5.000K Temperatur, ideal für Kieferorthopädie und Kinderzahnärzte. Besonders geeignet auch für restaurative Behandlungen.
- ✓ 4.000K Temperatur, ideal für chirurgische Fälle.
- ✓ 2.700K Temperatur, COMPOSAVE Funktion - verhindert die Polymerisation von Harzen während der Behandlungsphase.

EN:

Choose the ideal color temperature for each dental treatment individually:

- ✓ 5,700K temperature, ideal for high concentration and 3D feeling, suitable for prosthetic and restorative treatments with colorimetric restorations.
- ✓ 5.000K temperature, ideal for Orthodontics & Pediatric dentists. Particularly suitable also for restorative treatments.
- ✓ 4.000K temperature ideal for surgical cases.
- ✓ 2.700K temperature, COMPOSAVE function - prevents polymerization of resins during the treatment stage.

FR:

Choisissez individuellement la température de couleur idéale pour chaque traitement dentaire:

- ✓ Température 5,700K Idéal pour une concentration élevée et une sensation 3D, adapté aux traitements prothétiques
- ✓ Température de 5.000K Idéal pour l'orthodontie et la parodontie. Particulièrement adapté également aux traitements de restauration.
- ✓ Température 4.000K Idéal pour les cas chirurgicaux.
- ✓ Température 2.700K Fonction COMPOSAVE - empêche la polymérisation des résines pendant la phase de traitement.



Technical features:
Caractéristiques techniques:
Technische Merkmale:

Stromverbrauch Power supply Alimentation électrique	24Vac 50/60Hz
Verbrauch Consumption Consommation électrique	max14 VA
Beleuchtung Lighting Éclairage	3.000 up to 50.000Lux (distance 700mm)
Beleuchtungsfeld Lighting field Champ d'éclairage	190x100 mm



PERIENCE AND INNOVATION
SINCE 1948



EVA CAM

Integrierte Kamera

DE:

Ideal zum Fotografieren, Filmen, Vergleichen und Teilen von Fotos und Videos sowohl live als auch aus der Ferne.

Exakte Fokussierung auf den Punkt des von Interesse
Das Fußpedal verhindert die Unterbrechung des Vorganges & die Ablenkung der Aufmerksamkeit.

Technische Merkmale:

- 4K Auflösung
- MP4 Video Format
- JPG-Fotoformat

* Kompatibel mit Windows, Mac und Android

EVA CAM

Integrated camera

EN:

Ideal for taking photographs, filming, comparing and sharing photos and videos both live and remotely.

Exact focus to the point of interest
The foot pedal prevents from the interruption of the procedure & the diversion of the attention

Technical features:

- 4K resolution
- MP4 Video Format
- JPG photo format

* Compliant with Windows, Mac and Android

EVA CAM

Lampe opératoire à caméra intégrée

FR:

Idéale pour photographier, filmer, comparer et partager photos et vidéos en temps réel et, au besoin, en cabinet ou à distance.

Le zoom spécifique à la pratique dentaire garantit un cadrage primaire direct et précis.

Grâce à la commande à pédale, aucun besoin d'interrompre la procédure ni de quitter le champ opératoire des yeux.

Spécifications techniques:

- Résolution 4K
- Format vidéo mp4
- Format photo jpg

* Compatible avec Windows, Mac et Android

Dental light
Lumière dentaire
Zahnärztliches Licht
EVA CAM by Faro



Smart TV LG 24" + WiFi

DE:

Der Monitor, der mit der Triton & Triton Plus Serie kann auf viele Arten verwendet werden:

- Zur Wiedergabe des Bildes das durch die intraorale Kamera Kamera.
- Zur Reproduktion der digitalen Röntgenbildern (Anschluss an einen PC erforderlich).
- Zur Anzeige von entspannenden Bildern oder Videos für erwachsene Patienten und / oder für Zeichentrickfilme für Kinder.

Merkmale:

Auflösung 1366 x 768
Helligkeit 250 cd/m²
USB-Anschlüsse 1xUSB
Anzeige 16:9

EN:

The screen that comes with the Triton & Triton Plus series can be used in many ways:

- To reproduce the image obtained through the intraoral camera.
- To reproduce the digital radiographs (connection to a PC required).
- For displaying relaxing images or videos to adult patients and/ or for cartoons for children.

Characteristics:

Resolution 1366 x 768
Brightness 250 cd/m²
USB ports 1xUSB
Display 16:9

FR:

L'écran fourni avec les séries Triton et Triton Plus peut être utilisés de plusieurs façons:

- Pour reproduire l'image obtenue par la caméra intra-orale.
- Pour reproduire les radiographies numériques (connexion à un PC nécessaire).
- Pour la présentation d'images ou de vidéos relaxantes aux patients adultes et/ou pour des dessins animés destinés aux enfants.

Caractéristiques:

Résolution de 1366 x 768
Luminosité 250 cd/m²
Ports USB 1xUSB
Affichage 16:9

Monitor Holder, Metal, universal, einzeln oder gelenkige Halterung

DE:

- Kompakte, langlebige Konstruktion mit Metallelementen und Polyacetal
- In weißer Farbe (RAL9002)
- Ermöglicht das Drehen und Neigen des Monitors
- Wenn Sie den Gelenkarm wählen, können Sie den Monitor näher an den dem Patienten
- Kompatibel mit VESA-Monitoren 75 x 75 mm oder 100 mm X 100 mm Monitoren (Rückseite des Monitors, Abstand zwischen Schrauben)
- Universell (passend für Behandlungsstühle mit vertikaler Stange bis zu 60* cm)

* Der Monitor in kundenspezifischem Durchmesser wird auf Anfrage hergestellt. Für die Kompatibilität überprüfen Sie bitte mit einem Dickenmesser den Innendurchmesser des vertikalen Mastes in cm.

Monitor Holder, metal, universal, single or articulating bracket

EN:

- Compact, durable construction with metal elements and polyacetal
- In white color (RAL9002)
- Helps to rotate and tilt the monitor
- If you choose the articulating arm, you can move the monitor closer to the patient
- Compatible with VESA 75 X 75 mm or 100 mm X 100 mm monitors (back of monitor, distance between screws)
- Universal (fits dental chairs with vertical pole up to 60* cm)

* The monitor in customized diameter is produced upon request. For compatibility purposes, please check with a thickness gauge the inner diameter of the vertical pole in cm.

Support d'écran, métallique, universel, simple ou articulé

FR:

- Construction compacte et durable avec des éléments métalliques et du polyacétal
- En couleur blanche (RAL9002)
- Permet de faire pivoter et d'incliner le moniteur.
- Si vous choisissez le bras articulé, vous pouvez rapprocher le moniteur du patient.
- Compatible avec les moniteurs VESA 75 X 75 mm ou 100 mm X 100 mm (arrière du moniteur, distance entre les vis)
- Universel (convient aux fauteuils dentaires avec une colonne verticale jusqu'à 60* cm)

*Le moniteur en diamètre personnalisé est produit sur demande. Pour des raisons de compatibilité, veuillez vérifier à l'aide d'une jauge d'épaisseur le diamètre intérieur de la colonne verticale en cm



articulating bracket
articulé bras
Gelenkarm

single bracket
simple bras
Einzelarml

Compressor D01-2

DE:

Speziell für Zahnarzt- und Arztpraxen entwickelt, ist der D01-2 die zuverlässigste Quelle für hygienische Druckluft während der Patienten Behandlung.

Ausgestattet mit einem 20-Liter-Tank, ist dieser ölfreie, superstarke Kompressor ist als Medizinprodukt der Klasse IIa klassifiziert und zertifiziert und verfügt über das entsprechende CE-Zertifikat, das vom National Evaluation Center of Quality and Technology in Health, eine benannte Stelle mit der Registrierungsnummer 0653 in der EU.

- Die Innenfläche des Tanks ist mit einer speziellen Korrosionsschutz Schutzanstrich. Dies ist der effizienteste Weg, um das Metalluntergrund vor atmosphärischer Korrosivität, d.h. Rost, zu schützen und der Oberfläche ein glattes Aussehen und eine glatte Struktur zu verleihen. Darüber hinaus ist ein 20 µm. Luftfilter mit 20 µm Filterfeinheit gemäß der Richtlinie 97/23/CE PED entfernt feste Partikel wie Staub, Bakterien usw.

- 100% ölfrei

EN:

Specially designed for dental and medical practices, D01-2 is the most reliable source of hygienic compressed air during patient's treatment.

Equipped with a 20-liter tank, this oil-free, super powerful compressor is classified and certified as medical equipment Class IIa and comes with the corresponding CE certificate issued by the National Evaluation Center of Quality and Technology in Health, a notified body under the registration number 0653 in EU.

- The inner surface of the tank goes through a special corrosion protection painting. This is the most efficient way to protect the metal substrate against atmospheric corrosivity, i.e. rust, and to give the surface smooth appearance and texture. In addition, a 20 µm filtration rate air filter in compliance with directive 97/23/CE PED removes solid particles such as dust, bacteria etc.

- 100% Oil-free

FR:

Spécialement conçu pour les cabinets dentaires et médicaux, le D01-2 est la source la plus fiable d'air comprimé hygiénique pendant le traitement du patient.

Doté d'un réservoir de 20 litres, ce compresseur super puissant et sans huile est classé et certifié comme équipement médical de classe IIa et est accompagné du certificat CE correspondant délivré par le Centre national d'évaluation de la qualité et de la technologie dans le domaine de la santé, un organisme notifié sous le numéro d'enregistrement 0653 dans l'UE.

La surface intérieure du réservoir est soumise à une peinture spéciale de protection contre la corrosion. C'est le moyen le plus efficace de protéger le substrat métallique contre la corrosivité atmosphérique, c'est-à-dire la rouille, et de donner à la surface un aspect lisse et une texture. En outre, un filtre à air à taux de filtration de 20 µm conforme à la directive 97/23/CE PED élimine les particules solides telles que la poussière, les bactéries, etc.

100% sans huile



DE:

Optionale Ausstattung

Der D01-2 Luftkompressor jetzt auch mit Lufttrocknungssystem!

EN:

Optional Equipment

The D01-2 air compressor now also with air drying system!

FR:

Équipement en option

Le compresseur d'air D01-2 est désormais également équipé d'un système de séchage de l'air!

DE:

Technische Daten

Spannung: 230V/55Hz
 Leistung: 1500W = 2HP
 Drehzahl: ≥1400 U/min
 Luftzufuhr m³ / h ≥8.7m³/h @0.8MPa
 ≥16.8m³/h @0MPa
 Betriebsdruck: 0.7MPa
 Maximaler Druck: 0.9MPa
 Wiedereinschaltpunkt: 0MPa Tank
 Kapazität: 20 Liter
 Geräuschpegel ohne Gehäuse dB(A): ≤68 dB
 Geräuschpegel mit Gehäuse dB(A): ≤60 dB
 Abmessungen: 38cm x 38cm x 65cm
 (BxTxH - ohne Kabinett)
 Nettogewicht: ≤17.5Kg
 Luftqualität: Erfüllt EN ISO 8573-1:2010 [3:5: -]

EN:

Technical data

Voltage: 230V/55Hz
 Power: 1500W = 2HP
 Speed: ≥1400 r/min
 Air Supply m³ / h ≥8.7m³/h @0.8MPa
 ≥16.8m³/h @0MPa
 Operating Pressure: 0.7MPa
 Max Pressure: 0.9MPa
 Restart Point: 0MPa
 Tank Capacity: 20 liters
 Noise Level without cabinet dB(A): ≤68 dB
 Noise Level with cabinet dB(A): ≤60 dB
 Dimensions: 38cm x 38cm x 65cm (WxDxH - Without Cabinet)
 Net Weight: ≤17.5Kg
 Air Quality: Complies with EN ISO 8573-1:2010 [3:5: -]

FR:

Données techniques

Tension : 230V/55Hz
 Puissance : 1500W = 2HP
 Vitesse : ≥1400 r/min
 Alimentation en air m³ / h ≥8.7m³/h @0.8MPa
 ≥16.8m³/h @0MPa
 Pression de fonctionnement : 0.7MPa
 Pression maximale : 0.9MPa
 Point de redémarrage : 0MPa
 Capacité du réservoir : 20 litres
 Niveau sonore sans armoire dB(A) : ≤68 dB
 Niveau sonore avec armoire dB(A) : ≤60 dB
 Dimensions : 38cm x 38cm x 65cm (LxPxH - sans armoire)
 Poids net : ≤17.5Kg
 Qualité de l'air : Conforme à la norme EN ISO 8573-1:2010 [3:5: -]

Die Vorteile des TRITON-Sitzes in Kürze
The advantages of the TRITON seat in brief
Les avantages du siège TRITON en bref

DE:

Smart Back Design: der obere Teil ist breiter für den Patientenkomfort, der untere Teil mit einer speziellen Öffnung, um den Zugang von der Seite zu erleichtern.

EN:

Smart Back design : the upper part wider for patient comfort, the lower part with a special opening for easier approach from the sides.

FR:

Conception intelligente du dossier : la partie supérieure est plus large pour le confort du patient, la partie inférieure est dotée d'une ouverture spéciale, ce qui facilite l'approche par les côtés.

DE:

Das Schaumstoffteil wird einfach, schnell und kostengünstig ausgetauscht. Höhenverstellung, von vorne nach hinten bis zu 180° Grad.

EN:

The foam part is replaced easily, quickly, economically. Height adjustment, front to back up to 180° degrees.

FR:

La partie en mousse est remplacée facilement, rapidement et économiquement. Réglage de la hauteur, d'avant en arrière jusqu'à 180° degrés.

DE:

Weicher und dennoch extrem widerstandsfähiger Schaumstoff. Glatte, nahtlose Oberflächen für vollständige Desinfektion und Reinigung. Einfacher, schneller und kostengünstiger Austausch in einer Vielzahl von Farben.

EN:

Soft yet ultra-resistant foam. Smooth seamless surfaces for complete disinfection and cleaning. Easy, quick and economical replacement in a multitude of colours.

FR:

Mousse souple et ultra-résistante. Surfaces lisses et sans coutures pour une désinfection et un nettoyage complets. Remplacement facile, rapide et économique dans une multitude de couleurs.

DE:

Linker (Standardausstattung) oder rechter (Sonderausstattung) Patientengriff. Das kompakte Design garantiert eine lange Lebensdauer, da es stabil im Sitz verbleibt und nicht durch ständige Bewegung abgenutzt wird, während es gleichzeitig einen ungehinderten Ein- und Ausstieg des Patienten ermöglicht.

EN:

Left (standard equipment) or right (optional equipment) patient handle. The compact design guarantees long-lasting operation as it remains stable in the seat and does not wear out from constant movement, while allowing for unobstructed patient entry and exit.

FR:

Poignée patient gauche (équipement standard) ou droite (équipement optionnel). La conception compacte garantit un fonctionnement durable car elle reste stable dans le siège et ne s'use pas en raison des mouvements constants, tout en permettant l'entrée et la sortie sans entrave du patient.





**Look at the pink
side of your
professional life**

EPOS
Saddle type Stool
Tabouret-selle / Sattelsitz

Sattelsitz: ein bei Angehörigen der Gesundheitsberufe weit verbreiteter Sitztyp Fachkräften. Nicht zufällig.

DE:

- Er ermöglicht ein bequemes Arbeiten über lange Zeiträume hinweg.
- Sie vermeiden den unangenehmen Druck auf den Körper, da der Rücken gerade bleibt
- Der EPOS-Sattel wurde außerdem speziell entwickelt, um Ihnen ein angenehmes Sitzgefühl zu bieten: Er ist mit einer reichhaltigen Polyurethan Schaumstoff-Polsterung ausgestattet. Der ausgewogene Schaumstoff (weder zu weich noch zu hart) bietet das perfekte Verhältnis von Unterstützung und Entlastung von körperlichen Belastung.

Saddle seat: a widely used type of seat among healthcare professionals. Not by chance.

EN:

- It allows you to work comfortably for long periods of time.
- You avoid the unpleasant pressure on the body as the back remains straight
- The EPOS saddle has also been specially designed to offer you a enjoyable seating feeling: it is equipped with a rich polyurethane foam padding. The balanced foam (neither too soft nor too hard) provides the perfect ratio of support and relief from physical stress.

Tabouret de selle: un type de siège très utilisé par les professionnels de la santé. Ce n'est pas un hasard.

FR:

- Il vous permet de travailler confortablement pendant de longues périodes.
- Vous évitez la pression désagréable sur le corps car le dos reste droit.
- La selle EPOS a également été spécialement conçue pour vous offrir une sensation d'assise agréable: elle est équipée d'un riche rembourrage en mousse de polyuréthane. La mousse équilibrée (ni trop souple, ni trop dure) offre un rapport parfait entre le soutien et le soulagement du stress physique.



DE:

Die 2-Hebel-Mechanik ermöglicht eine unabhängige Einstellung des Sitzes (Höhe und Neigung).

EN:

The 2-lever mechanism operation provides independent adjustment for the seat (height and inclination).

FR:

Le mécanisme à 2 leviers permet réglage indépendant de l'assise (hauteur et inclinaison).



DE:

Der Sattel sorgt für eine natürliche Neigung des Beckens. Diese erleichtert die richtige Haltung:

Da die Oberschenkel in einem Winkel von etwa 45 Grad nach unten zeigen, kippt das Becken nach vorne und der untere Rücken nimmt automatisch seine natürliche Krümmung an. Die Belastung für den unteren Rücken wird entlastet, die Durchblutung wird gefördert, was die Sauerstoffversorgung der Muskeln erhöht.

EN:

The saddle provides a natural inclination of the pelvis. This facilitates the correct posture:

As the thighs point downwards at an angle of about 45 degrees, the pelvis tilts forward and the lower back automatically takes on its natural curve. The strain on the lower back is reduced, the circulatory system is facilitated, which increases the supply of oxygen to the muscles.

FR:

La selle permet une inclinaison naturelle du bassin. Cela facilite l'adoption d'une posture correcte:

Lorsque les cuisses pointent vers le bas selon un angle d'environ 45 degrés, le bassin s'incline vers l'avant et le bas du dos prend automatiquement sa courbe naturelle. La tension sur le bas du dos est réduite, le système circulatoire est facilité, ce qui augmente l'apport d'oxygène aux muscles.

DE:

Ideal ist es, wenn Sie die Beine gerade und leicht gespreizt halten und die Füße flach auf dem Boden stehen. In dieser Position können Sie viele Stunden lang sitzen. Geeignet für jeden Körpertyp mit variabler Höhe und Neigung - Erhältlich in 2 Größen, je nach Körpergröße des Benutzers (Größe S für Benutzer bis zu 1,80 m, Größe M für Menschen mit höherer Körpergröße).

EN:

The ideal position is to keep your legs straight, slightly apart and your feet flat on the ground. This position will allow you to sit for many hours. Suitable for any body type with variable height and inclination - available in 2 sizes depending on the height of the user (size S for users up to 1.80 m, size M for people of higher users).

FR:

La position idéale est de garder les jambes droites, légèrement écartées et les pieds à plat sur le sol. Cette position vous permettra de rester assis pendant de nombreuses heures. Convient à toute morphologie avec une hauteur et une inclinaison variables - disponible en 2 tailles - en fonction de la taille de l'utilisateur (S pour les utilisateurs jusqu'à 1,80 m, M pour les personnes de taille supérieure).



DE:

Hergestellt aus extrem haltbarem, luxuriösem, nahtlosem Polsterung, die sich leicht reinigen und desinfizieren lässt.

EN:

Made from extremely durable, luxurious seamless upholstery, for easy cleaning and disinfection.

FR:

Fabriquée à partir d'un rembourrage sans couture extrêmement durable et luxueux, pour faciliter le nettoyage et la désinfection.

Color Chart:
Tableau des couleurs:
Farbkarte:



*metallic shades
*Tons métalliques
*Metallic-Farben

• Choices between 13 colours.
• Choix entre 13 couleurs.
• Wahlen zwischen 13 Farben.



TRITON Stool

DE:

Der Triton Dentalhocker mit seinem robusten Radialfuß und stabilen Rollen sorgt für ein sanftes Gleiten und erleichtert Ihre Bewegungen in der Zahnarztpraxis Praxis.

EN:

The Triton stool with its robust radial base and sturdy wheels ensures a smooth glide and facilitates your movements in the dental office.

FR:

Le tabouret Triton, avec sa base radiale solide et ses roues robustes, assure un glissement en douceur et facilite vos déplacements dans le cabinet dentaire.



DE:

Die Rückenlehne des Sitzes ist höhenverstellbar.

EN:

The back of the seat is height adjustable.

FR:

Le dossier du siège est réglable en hauteur.

DE:

Die Polsterung ist geformt, nahtlos, in einem großen Lager von Ersatzteilen. Dies bietet den Vorteil eines einfachen und äußerst wirtschaftlichen Austauschs im Falle eines Unfalls.

EN:

















The upholstery is molded, seamless, in a large stock of spare parts. This offers the advantage of easy and extremely economical replacement in case of an accident.

FR:

Le rembourrage est moulé, sans couture, dans un grand stock de pièces détachées. Cela offre l'avantage d'un remplacement facile et extrêmement économique en cas d'accident.



Color Chart:
Tableau des couleurs:
Farbkarte:

	
14349	4003
	
13659G	11569
	
7115*	15006F
	
7791	7308G
	
Black	25048 Satin
	
15542*	12504*
	
4505	4949
	
3493	15540F
	
15502G	

*metallic shades
*Tons métalliques
*Metallic-Farben

- Choices between 13 colours.
- Choix entre 13 couleurs.
- Wahlen zwischen 13 Farben.

DE:

Ein optionaler Fußstützenring, der eine komfortable und stabile Halt bietet, ist für jedes Modell erhältlich.

EN:

An optional footrest ring, which provides comfortable & stable support, is available for every model.

FR:

Repose-pieds en option, qui offre un support confortable et stable, est disponible pour chaque modèle.

Wheels



Räder	Material	Bewegung	Gewichtsunterstützung
Standard	Gummi	Leichtgängig	Bis zu 180 kg
Premium	Silikon	Extra leise	Bis zu 250 kg

Wheels	Material	Movement	Weight support
Standard	Rubber	Smooth	Up to 180 kg
Premium	Silicone	Extra quiet	Up to 250 kg

Roues	Matériau	Mouvement	Poids supporté
Standard	Caoutchouc	lisse	Jusqu'à 180 kg
Premium	Silicone	Extra silencieux	Jusqu'à 250 kg

DE:

Es sind zwei Arten von Rädern erhältlich, das Standardrad mit speziellem Gummibelag und Premium mit Lagern, sowohl auf der rollenden als auch auf der drehenden Achse.

Passend für alle Neodent-Produkte (swift max, epos, seat, schwarz-weißer Wagen).

EN:

With two types of wheels available, the standard with special rubber lining and the premium with bearings, both on the rolling and the rotating axle.

Fit to all Neodent's products (swift max, epos, seat, black & white cart).

FR:

Deux types de roulettes sont disponibles: a) standard avec revêtement en caoutchouc et b) premium avec roulements, tant sur l'axe de roulement que sur l'axe de rotation.

S'adapte à tous les produits Neodent (swift max, epos, seat, black & white cart).



Swift cart Max Edition It rolls... you ROCK !

Swift Cart Max Edition

Swift Cart Max Edition



DE:
Auch mit US/UK -Stecker erhältlich

EN:
Also available in US/UK plug version

FR:
Également disponible en version à prise US/UK



DE:
Swift: Stauraum mit 4.000cm² nutzbarer Fläche Langlebigkeit, eine solide Konstruktion, die der Zeit und im rauen Alltagsinsatz Flexibilität, ideale Größe mit 4 Gummirädern für eine leichte und reibungslose Bewegung
Qualität, ein stabiler Metallrahmen
Jedes Regal kann bis zu 15 kg Gewicht tragen!
Benutzerfreundlichkeit, Sie können alles aufbewahren oder transportieren alles: von medizinischen Geräten bis hin zu rotierende Instrumente.

EN:
Swift: Storage space with 4.000cm² usable surface
Durability, a solid construction that lasts in time and rough, everyday use
Flexibility, ideal size with 4 rubber wheels for an easy & smooth movement
Quality, a Sturdy metal frame
Each shelf can hold up to 15 kg weight!
Usability, you can store or transport everything: from medical devices to tiny burs.

FR:
Swift: Espace de rangement avec une surface utile de 4.000cm²
Durabilité, une construction solide qui résiste au temps et à un usage quotidien exigant.
Flexibilité, taille idéale avec 4 roulettes en caoutchouc pour un déplacement facile et fluide
Qualité, une Châssis métallique robuste
Chaque étagère peut supporter un poids de 15 kg !
Facilité d'utilisation, vous pouvez tout stocker ou transporter: des dispositifs médicaux aux consommables dentaires.

Black Cart



White Cart



MADE OF
METAL

CART White & Black Edition

DE:

Technische Merkmale	
Abmessungen (Höhe x Breite x Tiefe)	46x40x78 cm
Gewicht	21 kg
Maximale Tragfähigkeit insgesamt	20 kg
Maximale Belastung pro Fachboden	10 kg
Abmessungen der Regalböden	
Abmessungen oberer Regalboden	44x33 cm
Abmessungen unterer Regalboden	36x23 cm
Abmessungen der Basis	46x40 cm
Maximale Belastungshöhe pro Fachboden	39 cm
Merkmale der Mehrfachsteckdose	
Steckdose	3
Max. Stromaufnahme	16 A Max.
Spannung	250V~
Frequenz	50/60 Hz
Max. elektrische Leistung	3500 Watt Max.
Länge des Verlängerungskabels	3 m

EN:

Technical features	
Dimensions (Height x Width x Depth)	46x40x78 cm
Weight	21 kg
Maximum load capacity total	20 kg
Maximum load per shelf	10 kg
Shelf dimensions	
Upper Shelf Dimensions	44x33 cm
Lower Shelf Dimensions	36x23 cm
Base dimensions	46x40 cm
Maximum load height per shelf	39 cm
Multi socket features	
Socket	3
Max. current consumption	16 A Max.
Voltage	250V~
Frequency	50/60 Hz
Max. electrical power	3500 Watt Max.
Extension Cord Length	3 m

FR:

Caractéristiques techniques	
Dimensions (Hauteur x Largeur x Profondeur)	46x40x78 cm
Poids	21 kg
Capacité de charge maximale total	20 kg
Charge maximale par étagère:	10 kg
Dimensions de l'étagère	
Dimensions de l'étagère supérieure	44x33 cm
Dimensions de l'étagère inférieure	36x23 cm
Base dimensions	46x40 cm
Hauteur de charge maximale par étagère	39 cm
Fonctions multiprises	
Prise de courant	3
Consommation de courant max.	16 A Max.
Tension	250V~
Fréquence	50/60 Hz
Puissance électrique maximale	3500 Watt Max.
Longueur de câble	3 m

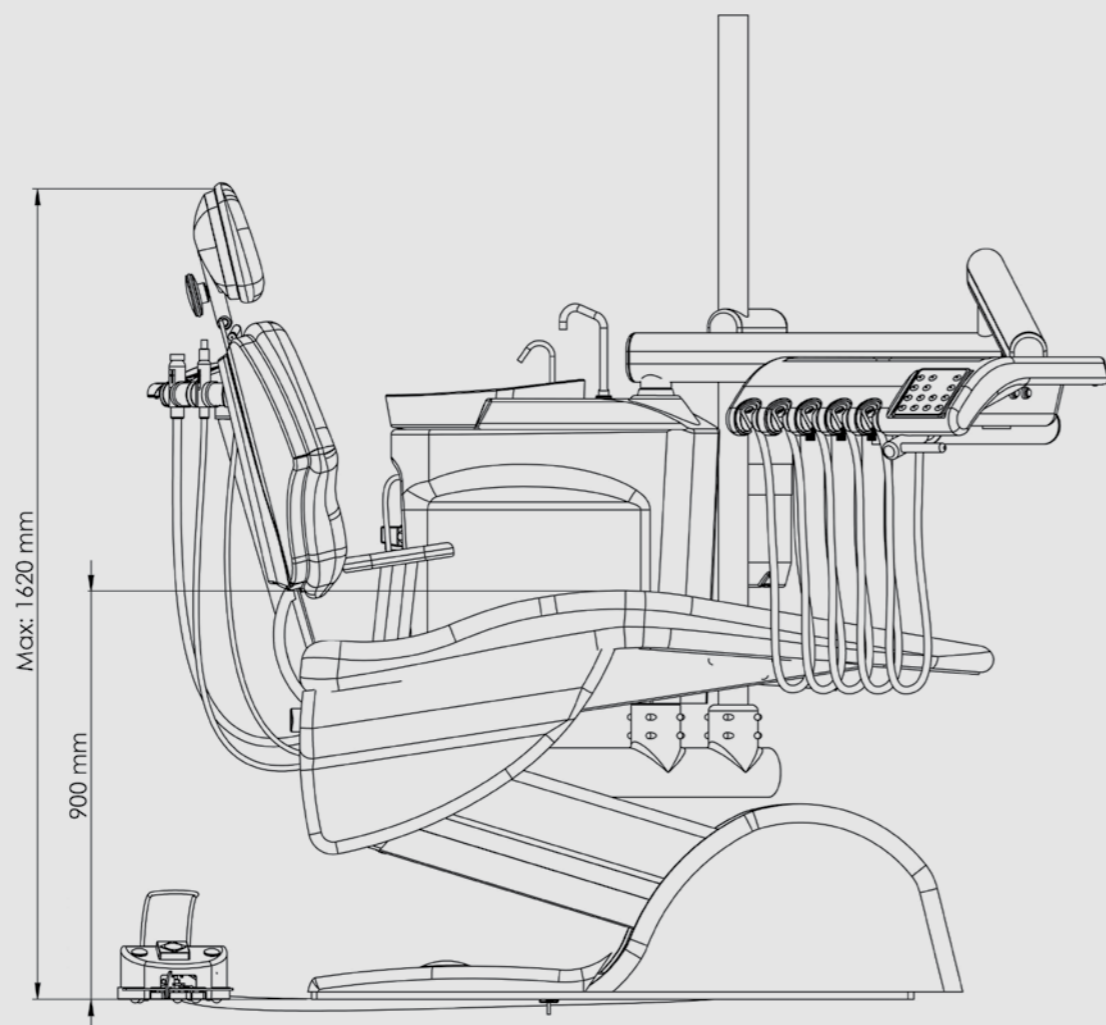

TRITON

Technical characteristics

Caractéristiques techniques

Technische Merkmale

DE:

Elektrisches System	
Eingangsspannung	220/240 V AC Frequenz 50/60 Hz
Leistungsaufnahme	100 bis 900 VA
Absicherung	CE
Grad der Wasserdichtigkeit - Fußschalter	IPX1
Wasserzufuhr und -abfluss	
Empfohlene Wasserversorgung	Entionisiertes Wasser
Wasserhärte	15 bis 214 mmol/l 8,4 bis 12 °dH pH 7,2 bis 7,8
Wassereingangsdruck	2,0 bis 6,0 bar
Durchmesser des Kanalisationsrohrs	40 mm
Luftzufuhr	
Lufteingangsdruck	5,5 bar
Ansaugung	
Durchmesser des Abwasseranschlusses	40 mm
Art der Ansaugung	NASS/TROCKEN/HALBTROCKEN Durchflussmenge: HIGH VOLUME
Empfohlene Betriebsumgebung	
Umgebungstemperatur	+10 bis +40 °C
Relative Luftfeuchtigkeit	30 bis 75%
Luftdruck	700 hPa bis 1,060 hPa
Maximale Belastung des Stuhls	250 kg
Zusätzliches Tablett (maximale Belastung)	5 kg
Motoren	
Linak - LA34/31210H+00150X4N	<ul style="list-style-type: none"> • Geräuschloser Betrieb • Maximale Belastung 4000 N, Spannung 24V DC, maximaler Strom 3,8 A, Thermosicherung 5 A - Hauptplatine des Sitzes, Geräuschpegel < 50 dB, IPX6
Linak - LA31/3332HO+0X1600A	<ul style="list-style-type: none"> • Geräuschloser Betrieb • Maximale Belastung 10000/4000 N, Spannung 24V DC, Maximaler/minimaler Strom 3,8/3,5 A, Thermische Sicherung 5 A - Hauptplatine, Geräuschpegel < 50 dB, IP54

EN:

Electrical system	
Input voltage	230/240 V AC Frequency 50/60 Hz
Power consumption	100 to 900 VA
fuse protection	Screw-plug fuse 10 A
Degree of waterproofing - Footswitch	IPX1
Water supply and drain	
Suggested water supply	Distilled
Water hardness	1.5 to 2.14 mmol/l 8.4 to 12 °dH pH 7.2 to 7.8
Water inlet pressure	2.0 to 6.0 bar
Diameter of the sewerage pipe	40 mm
Air supply	
Air inlet pressure	5.5 bar
Suction	
Diameter of the drain connection	40 mm
Suction type	WET/DRY/SEMI-DRY Flow rate: HIGH VOLUME
Suggested operating environment	
Ambient temperature	+10 to +40 °C
Relative humidity	30 to 75%
Air pressure	700 hPa to 1,060 hPa
Chair maximum load	250 kg
Auxiliary tray (maximum load)	5 kg
Motors	
Linak - LA34/31210H+00150X4N	<ul style="list-style-type: none"> • Silent operation • Max load: 4000N, 24V DC, Max: 3,8A - thermal fuse 5A, operation: max 10%/ max 2min/ 18min, IPX6
Linak - LA31/3332HO+0X1600A	<ul style="list-style-type: none"> • Silent operation • Max load: 10000/4000N, 24V DC, Max/Min: 3,8/3,5A - thermal fuse 5A, operation: max 10%/ max 2min/ 18min, IP54

FR:

Système électrique	
Tension d'entrée	230/240 V CA Fréquence 50/60 Hz
Consommation électrique	100 à 900 VA
Protection par fusible	Fusible à vis 10 A
Degré d'étanchéité - PÉDALE	IPX1
Alimentation et évacuation de l'eau	
Proposition d'alimentation en eau	Distillée
Dureté de l'eau	1,5 à 2,14 mmol/l 8,4 à 12 °dH pH 7,2 à 7,8
Pression d'entrée d'eau	2,0 à 6,0 bar
Raccordement au drainage	40 mm
Alimentation en air	
Pression d'entrée d'air	5.5 bar
Aspiration	
Raccordement au aspiration	40 mm
Type d'aspiration	WET/DRY/SEMI-DRY Débit : HAUT VOLUME
Environnement de fonctionnement suggéré	
Température ambiante	+10 to +40 °C
Humidité relative de	30 à 75%
Pression de l'air	700 hPa à 1,060 hPa
Charge maximale du fauteuil	250 kg
Plateau à outils (charge maximale)	5 kg
Moteurs	
Linak - LA34/31210H+00150X4N	<ul style="list-style-type: none"> • Fonctionnement silencieux • Charge maximale: 4000N, 24V DC, Max : 3,8A - fusible thermique 5A, fonctionnement: max 10%/ max 2min/ 18min, IPX6
Linak - LA31/3332HO+0X1600A	<ul style="list-style-type: none"> • Fonctionnement silencieux • Charge maximale: 4000N, 24V DC, Max/Min: 3,8/3,5A - fusible thermique 5A, fonctionnement: max 10%/ max 2min/ 18min, IP54

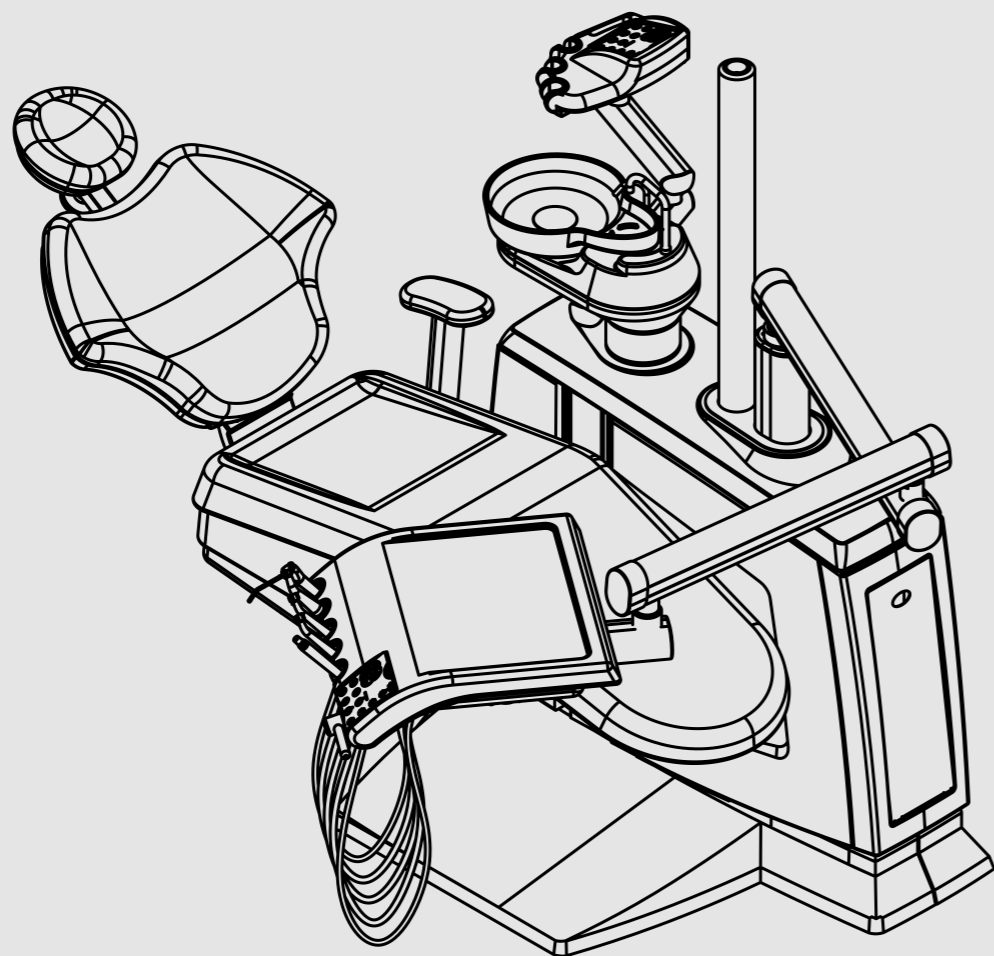

TRITON PLUS

Technical characteristics

Caractéristiques techniques

Technische Merkmale

DE:

Elektrisches System	
Eingangsspannung	220/240 V AC Frequenz 50/60 Hz
Leistungsaufnahme	100 bis 900 VA
Absicherung	CE
Grad der Wasserdichtigkeit - Fußschalter	IPX1
Wasserzufuhr und -abfluss	
Empfohlene Wasserversorgung	Entionisiertes Wasser
Wasserhärte	1,5 bis 2,14 mmol/l 8,4 bis 12 °dH pH 7,2 bis 7,8
Wassereingangsdruck	2,0 bis 6,0 bar
Durchmesser des Kanalisationsrohrs	40 mm
Luftzufuhr	
Lufteingangsdruck	5,5 bar
Ansaugung	
Durchmesser des Abwasseranschlusses	40 mm
Art der Ansaugung	NASS/TROCKEN/HALBTROCKEN Durchflussmenge: HIGH VOLUME
Empfohlene Betriebsumgebung	
Umgebungstemperatur	+10 bis +40 °C
Relative Luftfeuchtigkeit	30 bis 75%
Luftdruck	700 hPa bis 1,060 hPa
Maximale Belastung des Stuhls	250 kg
Zusätzliches Tablett (maximale Belastung)	5 kg
Motoren	
Hanning - SH80	<ul style="list-style-type: none"> • Geräuschloser Betrieb • Maximale Kraft: 8000-10000 N, 25-100 HZ, MAX 20A, EINGANG 280W, 4,5-24VDC
Hanning - S95	<ul style="list-style-type: none"> • Leiser Betrieb • max. 36V, 25-100Hz, 750-3000 U/min, max. FZug= 2000N, max Fpush= 2000N, Eingang: 540W, max 25A

EN:

Electrical system	
Input voltage	230/240 V AC Frequency 50/60 Hz
Power consumption	100 to 900 VA
fuse protection	Screw-plug fuse 10 A
Degree of waterproofing - Footswitch	IPX1
Water supply and drain	
Suggested water supply	Distilled
Water hardness	1.5 to 2.14 mmol/l 8.4 to 12 °dH pH 7.2 to 7.8
Water inlet pressure	2.0 to 6.0 bar
Diameter of the sewerage pipe	40 mm
Air supply	
Air inlet pressure	5.5 bar
Suction	
Diameter of the drain connection	40 mm
Suction type	WET/DRY/SEMI-DRY Flow rate: HIGH VOLUME
Suggested operating environment	
Ambient temperature	+10 to +40 °C
Relative humidity	30 to 75%
Air pressure	700 hPa to 1,060 hPa
Chair maximum load	180 kg
Auxiliary tray (maximum load)	5 kg
Motors	
Hanning - SH80	<ul style="list-style-type: none"> • Silent operation • 8000-10000 N, 25-100 HZ, MAX 20A, INPUT 280W, 4,5-24VDC
Hanning - S95	<ul style="list-style-type: none"> • Silent operation • max. 36V, 25-100Hz, 750-3000 rpm, max Fpull= 2000N, max Fpush= 2000N, input: 540W, max. 25A

FR:

Système électrique	
Tension d'entrée	230/240 V CA Fréquence 50/60 Hz
Consommation électrique	100 à 900 VA
Protection par fusible	Fusible à vis 10 A
Degré d'étanchéité - PÉDALE	IPX1
Alimentation et évacuation de l'eau	
Proposition d'alimentation en eau	Distillée
Dureté de l'eau	1,5 à 2,14 mmol/l 8,4 à 12 °dH pH 7,2 à 7,8
Pression d'entrée d'eau	2,0 à 6,0 bar
Raccordement au drainage	40 mm
Alimentation en air	
Pression d'entrée d'air	5.5 bar
Aspiration	
Raccordement au aspiration	40 mm
Type d'aspiration	WET/DRY/SEMI-DRY Débit : HAUT VOLUME
Environnement de fonctionnement suggéré	
Température ambiante	+10 to +40 °C
Humidité relative de	30 à 75%
Pression de l'air	700 hPa à 1,060 hPa
Charge maximale du fauteuil	180 kg
Plateau à outils (charge maximale)	5 kg
Moteurs	
Hanning - SH80	<ul style="list-style-type: none"> • Fonctionnement silencieux • 8000-10000 N, 25-100 HZ, MAX 20A, INPUT 280W, 4,5-24VDC
Hanning - S95	<ul style="list-style-type: none"> • Fonctionnement silencieux • max. 36V, 25-100Hz, 750-3000 rpm, Fpull max= 2000N, max Fpush= 2000N, input: 540W, max. 25A

DE:

TRITON & TRITON PLUS sind Medizintechnologien, Klasse IIa, die die Anforderungen der Verordnung MDR745/2017 erfüllen und mit den unten aufgeführten Normen übereinstimmen:

- IEC 60601-1 Medizinische elektrische Geräte - Teil 1, Allgemeine Festlegungen für die Sicherheit
- ISO 7494-1 Zahnheilkunde - Zahnärztliche Einheiten - Teil 1, Allgemeine Anforderungen und Prüfverfahren.
- ISO 7494-2 Zahnheilkunde - Zahnärztliche Einheiten - Teil 2, Wasser- und Luftversorgung.
- ISO 6875:2011- Patientenstuhl - Anforderungen, Prüfverfahren, Herstellerangaben, Kennzeichnung und Verpackung.
- ISO/IEC 80601-2-60:2011, Medizinische elektrische Geräte - Teil 2-60: Besondere Anforderungen für die grundlegende Sicherheit und die wesentlichen Leistungsmerkmale von zahnmedizinischen Geräten
- ISO 21530, Zahnheilkunde - Materialien für Oberflächen zahnärztlicher Geräte - Bestimmung der Beständigkeit gegen chemische Desinfektionsmittel.

EN:

TRITON & TRITON PLUS are medical technologies, class IIa, that fulfill the requirements of Regulation MDR745/2017 and comply with the below listed standards:

- IEC 60601-1 Medical electrical equipment- Part 1, General requirements for safety
- ISO 7494-1 Dentistry - Dental Units - Part 1, General requirements and test methods.
- ISO 7494-2 Dentistry - Dental Units - Part 2, Water and air supply.
- ISO 6875:2011- Patients' chair- requirements, test methods, manufacturer's information, marking and packaging.
- ISO/IEC 80601-2-60:2011, Medical electrical equipment - Part 2-60: Particular requirements for basic safety and essential performance of dental equipment
- ISO 21530, Dentistry - Materials used for dental equipment surfaces - Determination of resistance to chemical disinfectants.

FR:

TRITON & TRITON PLUS sont des technologies médicales, classe IIa, qui répondent aux exigences de le Règlement MDR745/2017 et sont conformes aux normes énumérées ci-dessous:

- IEC 60601-1 Appareils électromédicaux - Partie 1, Règles générales de sécurité pour la sécurité.
- ISO 7494-1 Dentisterie - Unités dentaires - Partie 1, Exigences générales et méthodes d'essai.
- ISO 7494-2 Soins dentaires - Unités dentaires - Partie 2, Alimentation en eau et en air.
- ISO 6875:2011- Fauteuil de patient- exigences, méthodes d'essai, informations du fabricant, marquage et emballage.
- ISO/IEC 80601-2-60:2011, Appareils électromédicaux - Partie 2-60: Exigences particulières pour la sécurité de base et les performances essentielles des équipements dentaires.
- ISO 21530, Médecine dentaire - Matériaux utilisés pour les surfaces des équipements dentaires - Détermination de la résistance à la désinfection chimique. Détermination de la résistance aux désinfectants chimiques.

TRITON & TRITON PLUS

**Classification –
Compliance with standards/norms**

**Classification –
Conformité aux standards/normes**

**Klassifizierung –
Einhaltung von Standards/Normen**



Timeless
Reliable
Inspiring
Tried and True
Original
Noble

Powerful
Luxurious
Unlimited
Satisfying

Triton Essential

DE:

Einfach halten - Einzelsitz mit Fußschalter und Halterung mit 2 chirurgischen Saugspitzen.

EN:

Keep it Simple! Standalone Chair with footswitch and Support with 2 aspiration hoses.

FR:

Restez simple ! Chaise autonome avec pédale et support avec 2 tuyaux d'aspiration.

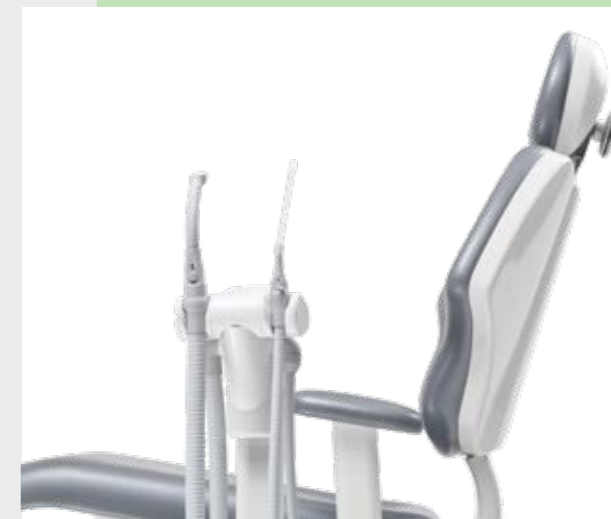
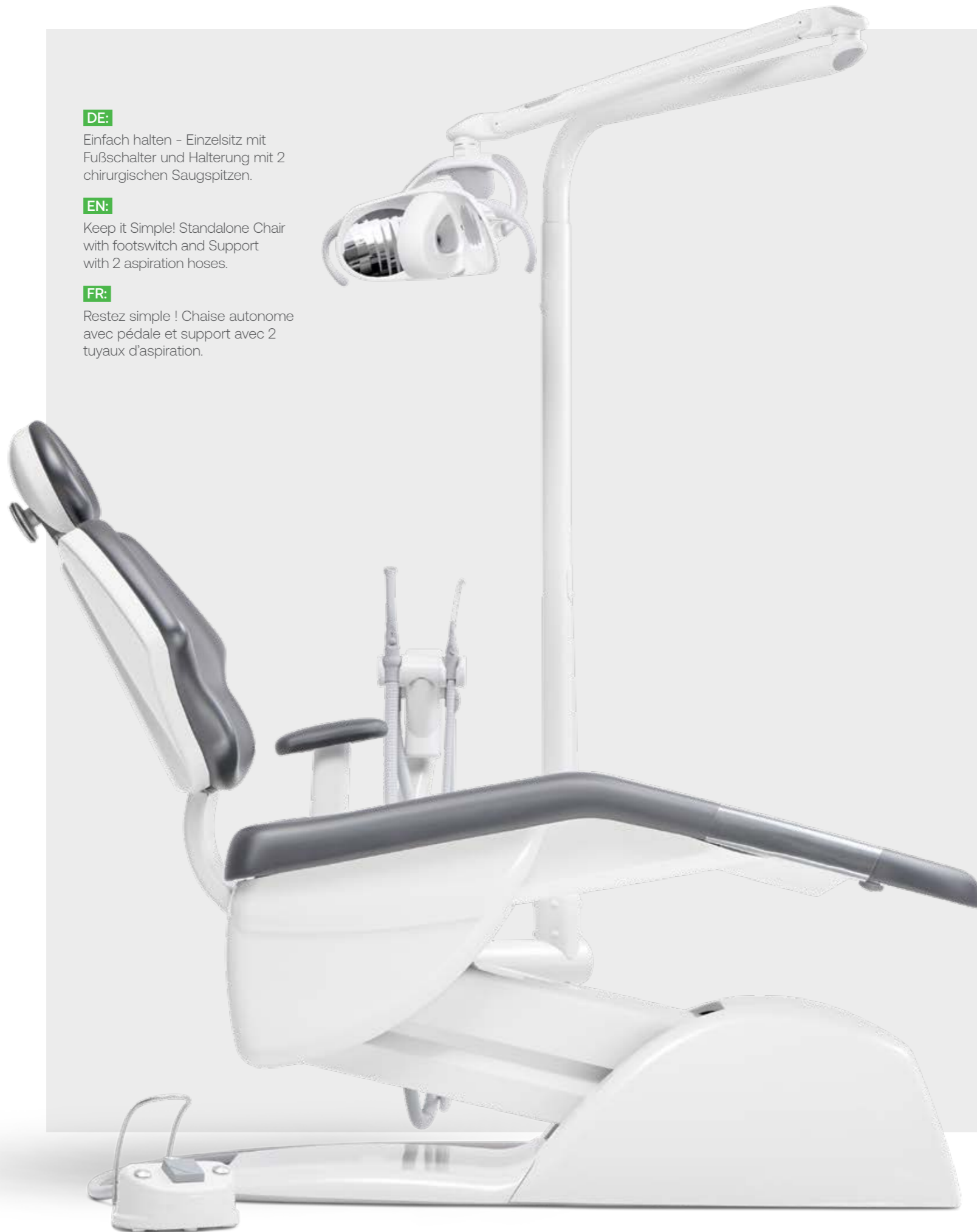

















Discover the variety of available colors.

Découvrez la variété des couleurs disponibles.

Entdecken Sie die Vielfalt der verfügbaren Farben.



Color Chart:
Tableau des couleurs:
Farbkarte:

	
14349	4003
	
13659G	11569
	
7115*	15006F
	
7791	7308G
	
Black	25048 Satin
	
15542*	12504*
	
4505	4949
	
3493	15540F
	
15502G	

*metallic shades
*Tons métalliques
*Metallic-Farben

Create a space of high aesthetics.

Créer un espace de haute qualité esthétique.

Schaffen Sie einen Raum von hoher Ästhetik.



At last, a dental unit specially designed to meet the needs of orthodontists!
Everything you need, nothing you don't. You'll love it!

The Good The Right The Makers



FACTORY - Thessaloniki

10km. Old Highway
Thessaloniki / Thessaloniki - Kilkis
P.O. Box 142 GR 57008
T: (+30) 2310 780 692 / (+30) 2310 780 792
E: info@neodent.eu

BRANCH - Athens

Feidippidou 45 (ground floor)
GR 11527, Athens
T: (+30) 210 7705020
(+30) 210 7718596
(+30) 210 7718595

FOLLOW US ON



www.neodent.eu

2nd Edition 2023